



# Dekbeslag, Tuigage & Zeilaccessoires



# Ankerlijnen & Landvasten



## 3-strengs Marina lijn

3-strengs polyester lijn, zeer geschikt als landvast. Met aan één uiteinde een gesplitste lus.

Ø mm	Wit	Navy	Gewicht	Lengte
12	<b>48192</b>	<b>48193</b>	1.05 kg	10 m
14	<b>48194</b>	<b>48195</b>	1.5 kg	
16	<b>48196</b>	<b>48197</b>	2 kg	



Individueel verpakt



## 16-voudige Marina lijn

16-voudige polyester lijn in wit met een zwarte markering. Zeer geschikt als landvast. Met aan één uiteinde een gesplitste lus van 30-cm.

Ø mm	Wit/Zwart Grijs	Navy	Gewicht	Lengte
12	<b>51608</b>	<b>161115</b>	<b>161112</b>	1.27 kg 12 m
14	<b>51609</b>	<b>161116</b>	<b>161113</b>	2.02 kg 14 m
16	<b>51610</b>	<b>161117</b>	<b>161114</b>	2.86 kg 16 m



Individueel verpakt



## Landvast

3-strengs polyester lijn geschikt voor bevestiging aan een ketting. Met aan één uiteinde een oog. Ook geschikt als korte ankerlijn.

Ø mm	Wit	Gewicht	Lengte
12	<b>48198</b>	4.20 kg	40 m
16	<b>48199</b>	8 kg	40 m



Individueel verpakt



## Ankerlijnen en landvasten

Met oogsplits en nylon kous.

Ø mm	Lijn Materiaal	Lengte 7 m	Lengte 30 m
8	Drijvend Polypropyleen wit	-	<b>16580</b>
10	Drijvend Polypropyleen wit	-	<b>16581</b>
12	Drijvend Polypropylene wit	-	<b>16582</b>
8	Gevlochten Polyamide wit	-	<b>16576</b>
10	Gevlochten Polyamide wit	-	<b>16577</b>
12	Gevlochten Polyamide wit	-	<b>16578</b>
14	Gevlochten Polyamide wit	-	<b>16579</b>
8	Zwart polyester zwart kleurvast	<b>11762</b>	<b>11766</b>
10	Zwart polyester zwart kleurvast	<b>11763</b>	<b>11767</b>
12	Zwart polyester zwart kleurvast	<b>11764</b>	<b>11768</b>
14	Zwart polyester zwart kleurvast	<b>11765</b>	<b>11769</b>

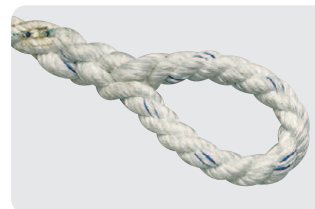

## 3-strengs geslagen polyester.

Uitstekend bestand tegen schavielen en weinig rek. Goede elasticiteit en eenvoudig te splitsen.

Ø	10 mm	12 mm	14 mm	16 mm	Model	Lengte
	<b>13944</b>	<b>13945</b>	<b>13946</b>	<b>13947</b>	Grootste lengte met oogsplits	6 m
	<b>13948</b>	<b>13949</b>	<b>13950</b>	<b>13951</b>	Grootste lengte met oogsplits	10 m
	-	-	-	<b>13953</b>	Grootste lengte met oogsplits	15 m
	-	-	<b>13952</b>	-	Grootste lengte met oogsplits	20 m
	<b>13954</b>	<b>13955</b>	<b>13956</b>	<b>13957</b>	Grootste lengte met splits en kous	42 m
	-	-	-	<b>13958</b>	Grootste lengte met splits en kous	55 m

## Afmeerlijn, extra lang

Ø	6 mm	8 mm	10 mm	12 mm
Artikelnr.	<b>13959</b>	<b>13960</b>	<b>13961</b>	<b>13962</b>
Lengte	500 m	320 m	220 m	165 m

Ø	14 mm	16 mm	18 mm	20 mm
Artikelnr.	<b>13963</b>	<b>13964</b>	<b>13965</b>	<b>13966</b>
Lengte	110 m	85 m	65 m	220 m



## Fenderlijn

3-strengs polyester lijn voor fenders. Met aan één uiteinde een gesplitste lus.

Ø mm	Wit	Gewicht	Lengte
6	<b>48200</b>	0.05 kg	1.50 m
8	<b>48201</b>	0.11 kg	2 m



## Octoplait polyester

Uiterst soepele 8-strengs ankerlijn/landvast. Door zijn soepelheid zeer gemakkelijk te hanteren en aan dek op te bossen. Door de bijzondere structuur heeft deze lijn veel rek. Wordt ook geadviseerd bij ankerlieren. Geeft goede weerstand, is slijtvast en UV-bestendig. Flexibele, goed splitsbare lijn.

Ø mm	Zwart	Wit	Marine Blauw	Breeksterkte	Gewicht/m	Lengte
10	<b>51388</b>	<b>51386</b>	<b>51387</b>	2000 kg	75 g	220 m
12	<b>51391</b>	<b>51389</b>	<b>51390</b>	2800 kg	100 g	
14	<b>51394</b>	<b>51392</b>	<b>51393</b>	3800 kg	130 g	
16	<b>51397</b>	<b>51395</b>	<b>51396</b>	4900 kg	190 g	110 m
18	<b>51400</b>	<b>51398</b>	<b>51399</b>	7000 kg	260 g	
20	<b>51403</b>	<b>51401</b>	<b>51402</b>	7800 kg	320 g	
24	<b>51406</b>	<b>51404</b>	<b>51405</b>	11200 kg	420 g	
28	<b>51409</b>	<b>51407</b>	<b>51408</b>	13000 kg	595 g	
32	<b>51412</b>	<b>51410</b>	<b>51411</b>	16900 kg	820 g	



## 3-strengs polyester

Flexibel en zeer gemakkelijk te splitsen. Blijft soepel, ook na in contact te zijn geweest met zout water.

Ø mm	Zwart	Wit	Marine Blauw	Breeksterkte	Gewicht/m	Lengte
6	-	<b>51366</b>	-	665 kg	28 g	220 m
8	<b>54182</b>	<b>51367</b>	<b>54057</b>	1030 kg	51 g	
10	<b>51370</b>	<b>51368</b>	<b>51369</b>	2000 kg	75 g	
12	<b>51373</b>	<b>51371</b>	<b>51372</b>	2900 kg	105 g	
14	<b>51376</b>	<b>51374</b>	<b>51375</b>	3700 kg	149 g	
16	<b>51379</b>	<b>51377</b>	<b>51378</b>	5300 kg	200 g	
18	<b>52244</b>	<b>51380</b>	<b>51381</b>	6400 kg	260 g	110 m
20	<b>52245</b>	<b>51382</b>	<b>51383</b>	7300 kg	320 g	
24	<b>52246</b>	<b>51384</b>	<b>51385</b>	10300 kg	446 g	
30	<b>52247</b>	<b>52248</b>	-	14700 kg	720 g	



## 3-streng polyamide (nylon)

Goede schokabsorptie door de hoge rek. Stevige, slijtvaste en UV-bestendige lijn. Zeer geschikt als ankerlijn.

Ø mm	Wit	Breeksterkte	Gewicht/m	Lengte
6	<b>51418</b>	750 kg	21 g	220 m
8	<b>51419</b>	1300 kg	48 g	
10	<b>51420</b>	2070 kg	69 g	
12	<b>51421</b>	2980 kg	80 g	
14	<b>51422</b>	4000 kg	118 g	
16	<b>51423</b>	5300 kg	160 g	
18	<b>51424</b>	6400 kg	182 g	110 m
20	<b>51425</b>	7300 kg	235 g	
24	<b>51426</b>	10300 kg	330 g	220 m



## 3-strengs multifilament polypropyleen

Lichte drijvende, niet rottende lijn. Neemt geen vocht op. Zeer flexibel en goed splitsbaar.

Ø mm	Zwart	Wit	Marine Blauw	Breeksterkte	Gewicht/m	Lengte
6	<b>51441</b>	<b>51439</b>	<b>51440</b>	500 kg	18 g	220 m
8	<b>51444</b>	<b>51442</b>	<b>51443</b>	800 kg	31 g	
10	<b>51447</b>	<b>51445</b>	<b>51446</b>	1200 kg	47 g	
12	<b>51450</b>	<b>51448</b>	<b>51449</b>	1700 kg	68 g	
14	<b>51453</b>	<b>51451</b>	<b>51452</b>	2300 kg	94 g	



## Flexibel gevlochten polyester

Zeer flexibele polyester lijn. Ideaal als landvast in de box.

Ø mm	Wit	Breeksterkte	Gewicht/m	Lengte
8	<b>51427</b>	1400 kg	49 g	220 m
10	<b>51428</b>	2200 kg	71 g	
12	<b>51429</b>	2800 kg	106 g	
14	<b>51430</b>	3800 kg	144 g	
16	<b>51431</b>	4900 kg	179 g	110 m
18	<b>51432</b>	6400 kg	195 g	
20	<b>51433</b>	7500 kg	245 g	



## Dyneema®

Dyneema®\* 78 met een 32-voudig polyester buitenmantel. Combineert hoge breeksterkte met laag gewicht en heel weinig rek. Neemt geen vocht op (hydrofobisch)\* en is uiterst flexibel. Slijtvast en UV-bestendig. Heeft goede grip in klemkickers en selftailing lieren. Wegens z'n grote trekweerstand en lage gewicht zeer geschikt voor wedstrijdtoepassingen. Ideaal voor spinnakerschoten, op- en neerhouders, achterstagspanners, bakstagen, grootzeil en voorzeilschoten en trim- en reguleerlijnen. Gemakkelijk te splitsen.

Ø mm	Blauw	Groen	Rood	Wit	Breeksterkte	Gewicht/m	Lengte.
8	<b>51180</b>	<b>51181</b>	<b>51182</b>	<b>51183</b>	3600 kg	44 kg	220 m
10	<b>51184</b>	<b>51185</b>	<b>51186</b>	<b>51187</b>	4750 kg	67 kg	
12	<b>51188</b>	<b>51189</b>	<b>51190</b>	<b>51191</b>	6300 kg	95 kg	110 m
14	<b>51192</b>	<b>51193</b>	<b>51194</b>	<b>51195</b>	8700 kg	121 kg	

\*Dyneema® is een geregistreerde merknaam van DSM.



## Dyneema® 78

Dyneema®\* 78 zonder buitenmantel. Uiterst sterk. Geschikt om verstaging te vervangen of te versterken. Bevestigen van blokken of geleide-ogen. Geeft maximale gewichtsbesparing aan boord. Toepassing vergt wel enige ervaring om de eigenschappen optimaal te kunnen benutten. Gemakkelijk te splitsen.

Ø mm	Grijs	Breeksterkte	Gewicht/m	Lengte.
2.5	<b>51628</b>	650 kg	3 g	50 m
3	<b>51234</b>	1100 kg	6 g	
4	<b>51235</b>	2000 kg	9 g	100 m
5	<b>51236</b>	2900 kg	13 g	
6	<b>51237</b>	4200 kg	23 g	
8	<b>51238</b>	6700 kg	33 g	
10	<b>51239</b>	10700 kg	51 g	
12	<b>51240</b>	16400 kg	75 g	

\*Dyneema® is een geregistreerde merknaam van DSM.

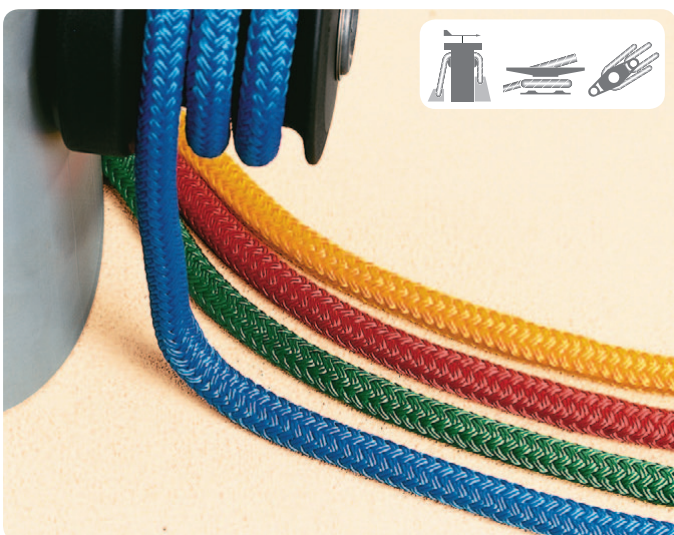

## Braid 16 Effen

'Braid on braid' 16 dubbelgevlochten, effen kleur.

Ø mm	Blauw	Groen	Rood	Goud	Breeksterkte	Gewicht/m	Lengte.
8	<b>51265</b>	<b>51266</b>	<b>51267</b>	<b>51268</b>	1500 kg	40 g	220 m
10	<b>51269</b>	<b>51270</b>	<b>51271</b>	<b>51272</b>	2100 kg	68 g	
12	<b>51273</b>	<b>51274</b>	<b>51275</b>	<b>51276</b>	2900 kg	93 g	110 m
14	<b>51277</b>	<b>51278</b>	<b>51279</b>	<b>51280</b>	3800 kg	126 g	



## Braid 16

'Braid on braid' 16, dubbelgevlochten lijn. Vele toepassingsmogelijkheden op toerschepen : vallen, schoten, reeflijnen, kraanlijnen. Polyester slijtvaste en UV-bestendige lijn. Goede trekweerstand, weinig rek, flexibel en schokbestendig. Gemakkelijk te splitsen.

Ø mm	Blauw	Groen	Rood	Goud	Breeksterkte	Gewicht/m	Lengte.
6	<b>51241</b>	<b>51242</b>	<b>51243</b>	<b>51244</b>	820 kg	22 g	220 m
8	<b>51245</b>	<b>51246</b>	<b>51247</b>	<b>51248</b>	1500 kg	40 g	
10	<b>51249</b>	<b>51250</b>	<b>51251</b>	<b>51252</b>	2100 kg	68 g	
12	<b>51253</b>	<b>51254</b>	<b>51255</b>	<b>51256</b>	2900 kg	93 g	
14	<b>51257</b>	<b>51258</b>	<b>51259</b>	<b>51260</b>	3800 kg	126 g	110 m
16	<b>51261</b>	<b>51262</b>	<b>51263</b>	<b>51264</b>	5000 kg	188 g	



## Braid 32

Parallel polyester kern met 32 strengten. De parallelle kern zorgt voor weinig rek en goede houdkracht in klemkickers. Ideaal voor toepassingen voor zware belasting : vallen, achter- en bakstagen, neerhouders. Gemakkelijk te splitsen.

Ø mm	Blauw	Groen	Rood	Zwart	Breeksterkte	Gewicht/m	Lengte.
8	<b>51281</b>	<b>51284</b>	<b>51283</b>	<b>51282</b>	1800 kg	45 g	220 m
10	<b>51285</b>	<b>51288</b>	<b>51287</b>	<b>51286</b>	2500 kg	73 g	
12	<b>51289</b>	<b>51292</b>	<b>51291</b>	<b>51290</b>	3300 kg	95 g	
14	<b>51293</b>	<b>51296</b>	<b>51295</b>	<b>51294</b>	4300 kg	135 g	
16	<b>51297</b>	<b>51300</b>	<b>51299</b>	<b>51298</b>	5800 kg	183 g	110 m
18	<b>51301</b>	<b>51304</b>	<b>51303</b>	<b>51302</b>	7500 kg	210 g	

## Voor kleine (wedstrijd) boten

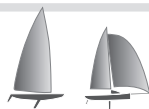

## Dynamic Racing, Dyneema

Dyneema-78 binnenkern met 16-voudige polyester buitenmantel. Zeer rekvaste lijn : zeer geschikt voor vallen/schoten en allerlei reguleerlijnen op open boten. Door de hoge breeksterkte van de Dyneema kern kunt u dunnere lijnen gebruiken en gewicht besparen. Goede UV-bestendigheid. Splitsbaar.

Ø mm	Blauw/ Rood	Blauw /geel	Blauw /wit	Geel /blauw	Rood /geel	Rood /wit	Breeksterkte	Gewicht/m	Lengte.
3	<b>48079</b>	<b>48080</b>	<b>48081</b>	<b>48084</b>	<b>48082</b>	<b>48083</b>	515 kg	5 g	100 m
4	<b>48085</b>	<b>48086</b>	<b>48087</b>	<b>48090</b>	<b>48088</b>	<b>48089</b>	740 kg	12 g	
5	<b>48091</b>	<b>48092</b>	<b>48093</b>	<b>48096</b>	<b>48094</b>	<b>48095</b>	1050 kg	17 g	
6	<b>48097</b>	<b>48098</b>	<b>48099</b>	<b>48102</b>	<b>48100</b>	<b>48101</b>	2000 kg	24 g	



## Dynamic Pro, Polyester

Gevlochten polyester kern met polyester buitenmantel. Ideaal voor kleine boten : vallen/schoten en reguleerlijnen. Gemakkelijk te splitsen.

Ø mm	Blauw /geel	Geel /blauw	Rood /wit	Wit /rood	Groen /blauw	Breeksterkte	Gewicht/m	Lengte.
3	<b>48110</b>	<b>48111</b>	<b>48112</b>	<b>48109</b>	<b>48113</b>	160 kg	7 g	100 m
4	<b>48115</b>	<b>48116</b>	<b>48117</b>	<b>48114</b>	<b>48118</b>	360 kg	13 g	
5	<b>48120</b>	<b>48121</b>	<b>48122</b>	<b>48119</b>	<b>48123</b>	440 kg	20 g	
6	<b>48125</b>	<b>48126</b>	<b>48127</b>	<b>48124</b>	<b>48128</b>	580 kg	28 g	



## Dynamic Lite, Dyneema-Kern + Polypro-Mantel

Dyneema-78 kern met 16-voudig polypropyleen buitenmantel. Lichtgewicht en sterk. O.a. geschikt als val/schoot voor kleine wedstrijdboten (gewichtbesparing). Houdt goed in klemkickers. Goede UV-bestendigheid. Splitsbaar.

Ø mm	Geel/blauw	Blauw/geel	Breeksterkte	Gewicht/m	Lengte.
6	<b>48103</b>	<b>48104</b>	1800 kg	22 g	100 m
8	<b>48105</b>	<b>48106</b>	1900 kg	38 g	
10	<b>48107</b>	<b>48108</b>	2600 kg	58 g	



## Matt polyester 16

16-voudig mat polyester. Ideaal voor diverse schoottoepassingen. Zachte buitenmantel geeft een goede grip. UV-bestendig en weinig rek. Eenvoudig te splitsen.

Ø mm	Blauw	Groen	Rood	Zwart	Breeksterkte	Gewicht/m	Lengte
4	<b>51308*</b>	<b>51307</b>	<b>51306</b>	<b>51305</b>	250 kg	10 g	330 m
6	<b>51312</b>	<b>51311</b>	<b>51310</b>	<b>51309</b>	745 kg	26 g	220 m
8	<b>51316</b>	<b>51315</b>	<b>51314</b>	<b>51313</b>	890 kg	38 g	
10	<b>51320</b>	<b>51319</b>	<b>51318</b>	<b>51317</b>	1810 kg	60 g	
12	<b>51324</b>	<b>51323</b>	<b>51322</b>	<b>51321</b>	2630 kg	85 g	110 m
14	<b>51328</b>	<b>51327</b>	<b>51326</b>	<b>51325</b>	2800 kg	107 g	

\*Lengte : 220 m

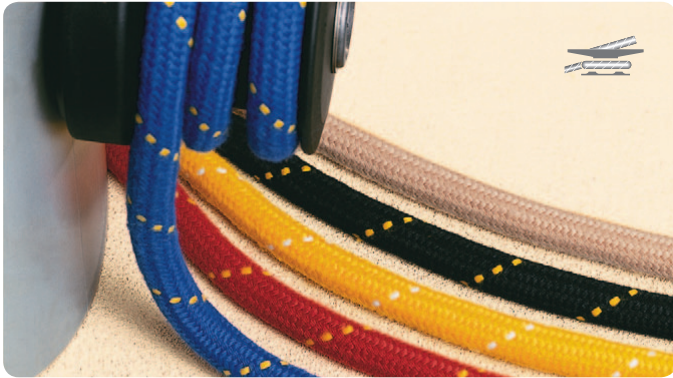

## Matt polyester 32

16-voudig polyester gevlochten met 32-voudig geruwde polyester buitenmantel. Zeer flexibele lijn dus ideaal als schoot. Licht comfortabel in de hand, zachte grip, houdt goed in (selftailing) lieren. Goede UV-bestendigheid.

Ø mm	Blauw	Rood	Gold	Zwart	Breeksterkte	Breeksterkte	Gewicht/m	Lengte
6	<b>51330</b>	<b>51325</b>	<b>51331</b>	<b>51329</b>	<b>51333</b>	570 kg	26 g	220 m
8	<b>51335</b>	<b>51337</b>	<b>51336</b>	<b>51334</b>	<b>51338</b>	1200 kg	37 g	
10	<b>51340</b>	<b>51342</b>	<b>51341</b>	<b>51339</b>	<b>51343</b>	1700 kg	64 g	
12	<b>51345</b>	<b>51347</b>	<b>51346</b>	<b>51344</b>	<b>51348</b>	2300 kg	88 g	110 m
14	<b>51350</b>	<b>51352</b>	<b>51351</b>	<b>51349</b>	<b>51353</b>	2900 kg	114 g	
16	<b>51355</b>	<b>51357</b>	<b>51356</b>	<b>51354</b>	<b>51358</b>	3400 kg	159 g	

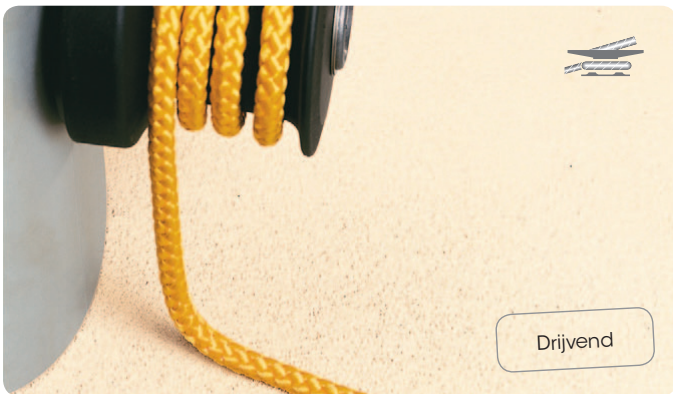

## 16-voudig polypropyleen

Lichte drijvende lijn. Kan bij weinig wind goed gebruikt worden als spinnakerschoot.

Ø mm	Geel	Breeksterkte	Gewicht/m	Lengte
2	<b>51359</b>	100 kg	2 g	660 m
3	<b>51360</b>	180 kg	4 g	
4	<b>51361</b>	200 kg	8 g	330 m
5	<b>51362</b>	290 kg	12 g	
6	<b>51363</b>	380 kg	17 g	220 m
8	<b>51364</b>	700 kg	30 g	
10	<b>51365</b>	760 kg	45 g	

Drijvend



## Hemp polypropyleen

3-strengs lijn van synthetische vezel. Ziet eruit en voelt aan als traditioneel hennep touw. Zeer goede breeksterkte en slijtvastheid. Weinig rek en gemakkelijk te splitsen.

Ø mm	Artikelnr.	Breeksterkte	Lengte
8	<b>14118</b>	650 kg	
10	<b>14119</b>	1100 kg	
12	<b>14120</b>	1350 kg	100 m
14	<b>14121</b>	1550 kg	
16	<b>14122</b>	2000 kg	

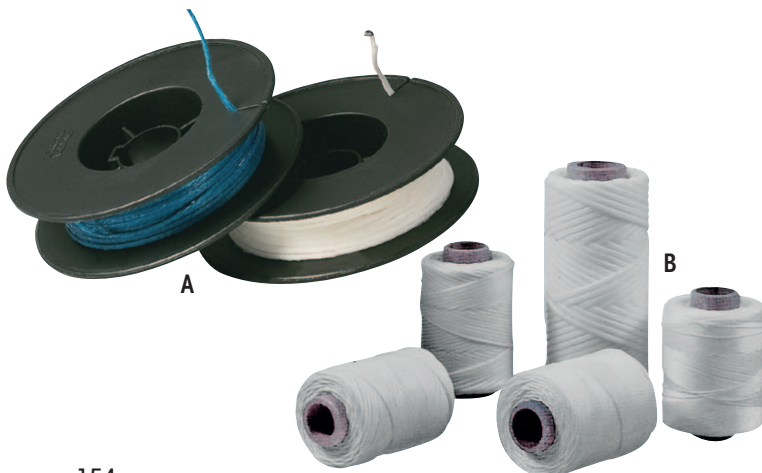

## Takelgaren

Hoge treksterkte, meervoudige synthetische draad.

Materiaal	Ø mm	Zwart	Wit	Blauw	Gewicht/100 m	Lengte
Polyester koord met was <b>A</b>	1	-	<b>48261</b>	<b>48262</b>	20 g	30 m
Polyester koord met was <b>B</b>	1	<b>405357</b>	<b>405200</b>	-	90 g	110 m
Polyester koord met was <b>B</b>	1.2	<b>405400</b>	<b>405197</b>	-	120 g	83 m
Polyester draad <b>B</b>	1.9	-	<b>405198</b>	-	240 g	41 m
Polyester draad <b>B</b>	0.82	-	<b>405199</b>	-	160 g	63 m

# Zeilreparatie

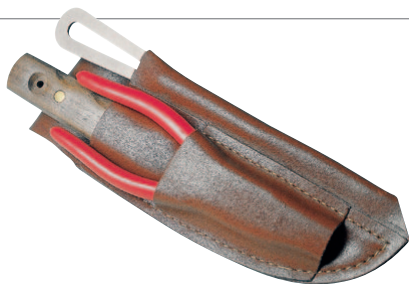

## Splitsset

**14311**

Lederen foedraal voor aan uw riem.

Bevat een marlpriem, een mes en een tang.



## Zeilreparatieset

**473850**

Omschrijving

- Zeilnaald AV15 : 2
- Zeilnaald AV16 : 2
- Zeilnaald AV17 : 2
- Rol klevend draad 1.5 mm : 50 g
- Rol naaigaren 35 g : 1
- Zeilmakerspalm : 1
- Band 30 mm : 2 m
- Strook : 100 x 275 mm

## Marlpriem RVS



Groot : **16976**

Klein : **30391**

Gepolijst rvs marlpriem met houten handvat.



## Clipper mes RVS.

**36087**

Sluitingsleutel, marlpriem en flesopener tegelijk. Voorzien van een sterk 7 cm lang gekarteld lemme. Lengte : 18.5 cm.



## Zeilmakers handpalm beschermer

- Handpalm beschermer, rechts : **404057**
- Handpalm beschermer, links : **404064**



## Lang mes

**409233**



UV-bestendig kunststof handvat. Geleverd met lederen etui. Lengte : 24 cm incl. 13 cm lemme. Kleur : geel.



## Naalden

- 4 recht + 1 gebogen : **415456**
- 5 recht n° 3 tot 7 : **417763**

# Zeilbinders

## Zeilbinders

Zeilbinders met klittenband om snel, gemakkelijk en veilig uw zeilen te bergen. Gemaakt van 40 mm breed band, gemakkelijk open te maken en dicht te doen.

Worden geleverd in 4 maten en kleuren voor diverse toepassingen. Gefabriceerd van sterk polypropyleen band en gestikt met UV-bestendig polyester garen.

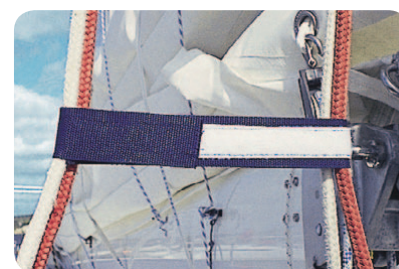

Artikelnr.	Omschrijving
<b>42664</b>	4 gele zeilbinders 0.60 m
<b>42665</b>	4 rode zeilbinders 0.90 m
<b>42666</b>	4 blauwe zeilbinders 1.20 m
<b>42667</b>	4 grijze zeilbinders 1.50 m
<b>42668</b>	4 zeilbinders assortiment : 0.60 - 0.90 - 1.20 - 1.50 m

# Bootsmanstoel

## Professionele bootsmanstoel

12748

Hetzelfde ontwerp als het "Comfort" model, maar sterker gestikt, heavy duty banden en canvas en een grotere zitting. Het ontwerp zorgt voor een hoger draagcomfort en meer veiligheid, ideaal voor professioneel langdurig gebruik.

- Dubbel gecoat P.V.C. doek, 500 g/m<sup>2</sup>.
- Extra brede (50 mm) band.
- Stevige zitting, 42 x 22 cm.
- Veilige werkbelasting : 150 kg\*.



De stoel is plat en compact maar verandert in een grote stoel met gereedschapsvakken wanneer hij gebruikt wordt. Een elastische band maakt het opbergen van kleine gereedschappen makkelijker.

Plastimo bootsmanstoel, professionele uitvoering  
"Simple, strong and very sturdy with no difficult pressure points (...) and remarkable load bearing.  
This is a heavy-duty vinyl bucket chair (...) with a seat sewn in and supported by three easily inspected webbing slings, and another webbing strap (...) with a single stainless D ring.  
The crotch strap also runs through the D ring and there's a high, secure backrest with an adjustment strap on the side. It comes in a vinyl stowage bag that cleverly clips on with a plastic clip to double as a kit bag when going aloft."

**YACHTING  
MONTHLY**

April 2013

\* De genoemde veilige werkbelasting heeft betrekking op het zwakste element van de stoel.

**Alle materialen (de plank uitgezonderd) kunnen een gewicht van 1000 tot 2000 kg verdragen.**

De getallen die hier zijn genoemd zijn dus uitermate voorzichtig om u te verzekeren van absolute veiligheid, zelfs wanneer de plank zou breken.



**2 vakken :** één bestaat uit twee delen en heeft een elastische band voor het opbergen van kleinere gereedschappen ; het andere vak is zeer groot en is geschikt voor groter gereedschap zoals een boor, hamer, een zaag etc. Dit grote vak kan ook worden gebruikt om gereedschap en uitrusting op en neer te hijsen en als opbergzak voor de bootsmanstoel.



## Bootsmanstoel Comfort®

10470

Geen vermoeiende houdingen meer, niet meer boven uw macht werken : u kunt nu comfortabel en veilig bovenin de mast werken in perfecte balans. De rugband en het kruisstuk voorkomen niet alleen dat u uit de stoel valt, maar ze zijn ook zo gemaakt dat de hoek van de stoel kan worden versteld zodat iedereen de meest comfortabele werkhouding van rug en benen kan vinden.

- Dubbel gecoat P.V.C. doek, 390 g/m<sup>2</sup>.
- Brede 40 mm band.
- Stevige zitting, 39 x 18 cm.
- Veilige werkbelasting : 100 kg\*.

## Bootsmanstoel, standaard model

11702

- Zeer sterk polyester doek.
- Stevige zitting, 39 x 18 cm.
- Een kruisband en een verstelbare rugband.
- Twee gereedschapsvakken.
- Veilige werkbelasting : 100 kg\*.





**Masttrede  
29446**

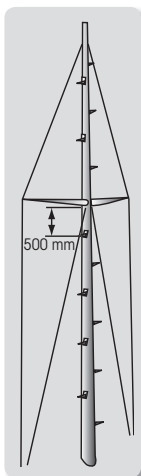

Low profile scharnierende masttrede, gefabriceerd van gepolijst roestvaststaal.

De trede verzekert veilig werken en is rammel vrij. Het voetgedeelte heeft een getand oppervlak en het profiel loopt op aan de buitenkant, zorgend voor een stevige en veilige grip.

Bevestigd met vier 5 mm popnagels, gemonteerd om de 50 cm zoals afgebeeld.

Mastredes moeten altijd worden gebruikt in combinatie met een bootsmanstoel. Stel veiligheid altijd op de eerste plaats wanneer u de mast in gaat.



**Mast  
klimhandgrepen  
401848**

Maakt het mogelijk veilig in de mast te klimmen zonder hulp van bemanning aan dek. Weerstand 650 kg.

Set bestaat uit 2 ergonomisch gevormde handgrepen vervaardigd van RVS met legering die ook bij de vliegtuigbouw wordt gebruikt. Geschikt voor touw Ø 8-13 mm (niet meegeleverd).



## Windaanwijzers



Tempest

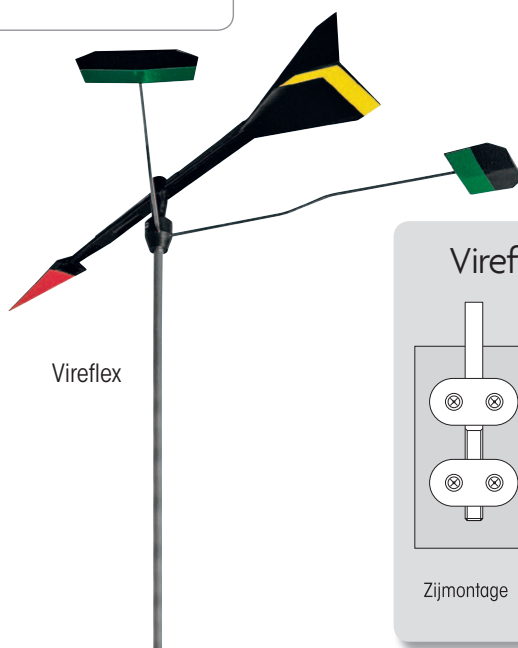

Vireflex

### Vireflex : 4 montage mogelijkheden

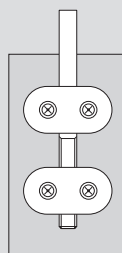

Zijmontage

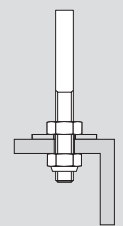

Hoekmontagebracket

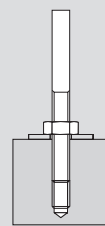

Op de masttop

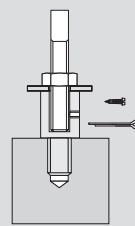

Op bestaande bevestigina

Omschrijving	Artikelnr.	Hoogte	Gewicht	Montage	Materiaal	Rotatie systeem	Instellen van de windhoek tabs	Verstelling van vinbalans	Nachtzichtbaarheid
TEMPEST 12"	17116	300 mm	36 g	Lateraal, egen de mast	ABS en aluminium	As	-	-	-
VIREFLEX 15"	17117	380 mm	104 g	Lateraal of verticaal	ABS en aluminium	Saffier lager, uitermate gevoelig	Eenvoudig met meegeleverde tekening	RVS schuif	Reflecterende tapes

# Rolreefsystemen



De Plastimo range rolreefsystemen staat voor 40 jaar hogedruk spuitgiettechniek en het verwerken van kunststof materialen. Ontworpen voor schepen van 4 tot 13 meter, voldoen onze voorzeilrolreefsystemen aan de behoeften van alle zeilers, zowel gevorderden als beginners. Gemakkelijk te bedienen, vrijwel onderhoudsvrij, betrouwbaar en draagt bij aan betere zeilprestaties.

## Welk Plastimo rolreefsysteem?

### 1/ Welk profiel : de S of de T serie?

**S serie** : De S serie heeft een enkele groef (S staat voor "single"). Het gepatenteerde assemblagesysteem maakt een eenvoudige installatie mogelijk zonder dat de mast gestreken hoeft te worden.

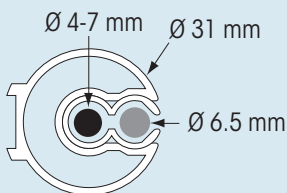

**T serie** : De T serie heeft twee groeven (T staat voor "Twin"), waardoor het reefsysteem bij wedstrijdzeilen als voorstagprofiel met twee groeven kan worden gebruikt. Het is ook mogelijk twee voorzeilen te zetten in plaats van een spinaker.

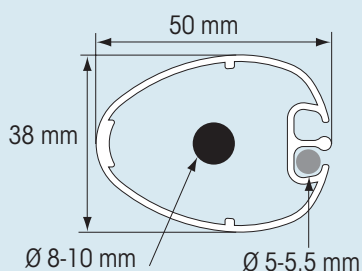

### 2/ Stevenplaat of spanschroefbevestiging?

- De meeste zeilschepen hebben een stevenplaat om de voorstag aan te bevestigen. De stevenplaten hebben meerdere gaten om de positie van het staand wand aan te passen. De stevenplaatbevestiging maakt het ook mogelijk de trommel zo laag mogelijk te plaatsen.
- De spanschroefbevestiging maakt nog accuratere aanpassingen mogelijk. De trommel zal echter hoger worden geplaatst, afhankelijk van het formaat van de spanschroef.

### 3/ Welk formaat rolreefsysteem voor mijn boot?

Bij Plastimo heeft u de keuze uit 4 modellen voor schepen van 4 tot 13 meter. Terwijl de lengte van het schip belangrijk is, speelt ook de dikte van de voorstag en het formaat van het voorzeil een rol. Bij voorbeeld, in geval van een schip van 6 meter, zal het model 406 het beste zijn. Echter, als het formaat van het voorzeil groter is dan het aanbevolen formaat is het model 609 een betere keuze.



Elke individuele assemblage vereist extra zorg en attentie, zoals het plaatsen van de Torlon ballen in de 316L RVS lagerschalen.

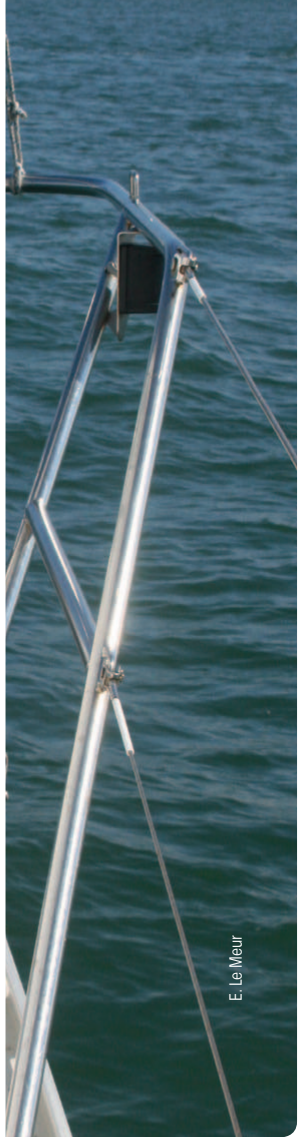

E. Le Meur

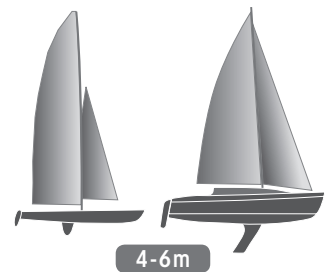

## 406 Rolreefsysteem

Het 406 rolreefsysteem, lichtgewicht en robuust, heeft alle eigenschappen van een groot rolreefsysteem: Dubbele Delrin® kogellager systemen in zowel de trommel als de valwartel. Alle componenten zijn gemaakt van polyamide.

ROLREEFSYSTEEM 406				
Afmeting schip	voor schepen van 4 tot 6 meter			
Model	406-S	406-S	406-T	406-T
Versie	SPANNERPLATEN	SPANSCHROEF	SPANNERPLATEN	SPANSCHROEF
Artikelnr.	<b>25722</b>	<b>25723</b>	<b>25200</b>	<b>25286</b>
Diameter voorstag	4 - 7 mm	4 - 7 mm	4 - 7 mm	4 - 7 mm
Geleverd compleet voor voorstag tot :				
• met stevenplaat	6.35 m	-	6.75 m	-
• met spanschroef	-	6.45 m	-	6.85 m
Max. oppervlak voorzeil	12 m <sup>2</sup>	12 m <sup>2</sup>	12 m <sup>2</sup>	12 m <sup>2</sup>
Voorlijkdiameter (luffrope + zeil)	6.5 mm	6.5 mm	5 mm	5 mm
Capaciteit trommel	7 m, Ø 5 mm	7 m, Ø 5 mm	7 m, Ø 5 mm	7 m, Ø 5 mm

\* Zie de volgende pagina's voor extra voorstagprofielen.

## 609 Rolreefsysteem

De 609 trommelwangen kunnen over de volle 360° draaien, waardoor ze altijd een gunstige hoek met de reeflijn maken zodat deze vrij en regelmatig kan op- en afrollen. Deze wangen beschermen de trommel efficiënt, hebben een aantrekkelijk uiterlijk en bouten met verzonken koppen. De metalen delen van de trommel zijn van hoogwaardig RVS en deze heeft Delrin® kogellagers. De valwartel heeft Torlon® en Delrin® kogellagers waardoor de overall prestaties toenemen en de mechanische eigenschappen verbeteren. De breedte van de stevenplaatbevestiging is instelbaar 360°.



6-9m



ROLREEFSYSTEEM 609				
Afmeting schip	voor schepen van 6 tot 9 meter			
Model	609-S	609-S	609-T	609-T
Versie	SPANNERPLATEN	SPANSCHROEF	SPANNERPLATEN	SPANSCHROEF
Artikelnr.	<b>58202</b>	<b>58203</b>	<b>58207</b>	<b>58208</b>
Diameter voorstag	4-7 mm	4-7 mm	4-7 mm	4-7 mm
Geleverd compleet voor voorstag tot :				
• met stevenplaat	9.40 m	-	8.95 m	-
• met spanschroef	-	9.55 m	-	9.10 m
Max. oppervlak voorzeil	25 m <sup>2</sup>	25 m <sup>2</sup>	25 m <sup>2</sup>	25 m <sup>2</sup>
Voorlijkdiameter (luffrope + zeil)	6,5 mm	6,5 mm	5 mm	5 mm
Capaciteit trommel	13 m, Ø 6 mm	13 m, Ø 6 mm	13 m, Ø 6 mm	13 m, Ø 6 mm

\* Zie de volgende pagina's voor extra voorstagprofielen.

Delrin® is een geregistreerd handelsmerk van DuPont Polymers.  
Torlon® is een gedeponeerd handelsmerk van Solvay.

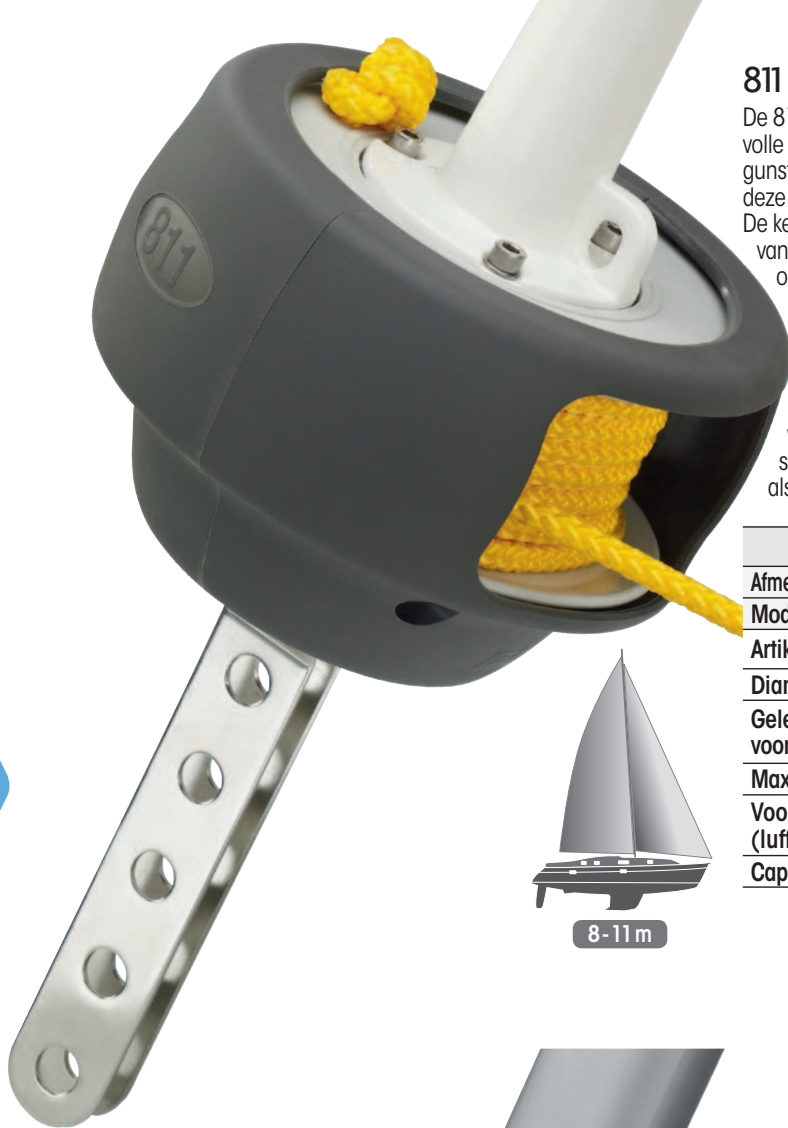

8-11 m

## 811 Rolreefsysteem

De 811 trommelwangen kunnen over de volle 360° draaien, waardoor ze altijd een gunstige hoek met de reefflijn maken zodat deze vrij en regelmatig kan op- en afrollen. De kern van de trommel is gemaakt van hoogwaardig aluminium voor een optimale gewicht/prestatie verhouding. De trommel en de valwarterl zijn voorzien van Torton® en Delrin® kogellagers voor verbeterde prestaties en mechanische eigenschappen. Het 811 model wordt geleverd met verstelbare stelplaten zodat zowel spanschroef- als stevenplaatbevestiging mogelijk is.



### 811 ROLREEFSYSTEEM

Afmeting schip	Schepen van 8 tot 11 meter (26 tot 36 ft)	
Model	811-S	811-T
Artikelnr.	<b>58204</b>	<b>58209</b>
Diameter voorstag	4-7 mm	4-7 mm
Geleverd compleet voor voorstag tot :	11.20 m	11.40 m
Max. oppervlak voorzeil	35 m <sup>2</sup>	35 m <sup>2</sup>
Voorlijkdiameter (luffrope + zeil)	6.5 mm	5 mm
Capaciteit trommel	17.5 m, Ø 8 mm	17.5 m, Ø 8 mm

\* Zie de volgende pagina's voor extra voorstagprofielen.

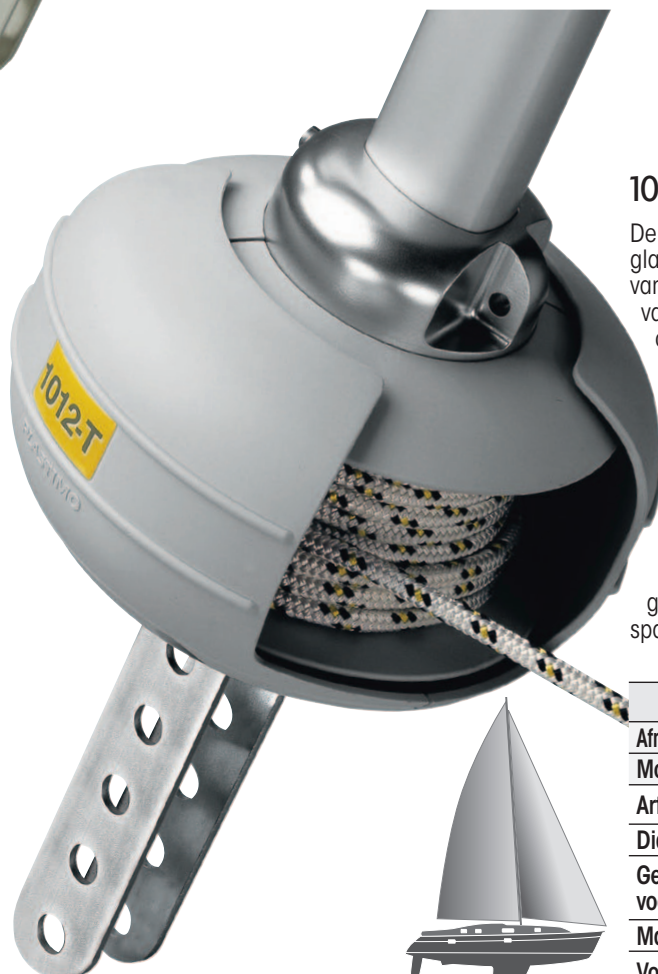

10-13m

## 1012 en 1213 Rolreefsystemen

De kunststof delen van de 1012 en de 1213 zijn gemaakt van IXEF glasvezel. De kern van de trommel en de valwarterl zijn gemaakt van hoogwaardig machinegedraaid aluminium. Ze zijn voorzien van Torton kogellagers voor een optimale werking zelfs onder de zwaarste omstandigheden. Ze kunnen worden gemonteerd zowel onder- als bovendeks. De 1012T en de 1213T rolreefsystemen zijn ontworpen voor een eenvoudige montage, mede dankzij de polyacetate snelkoppelstukken. Beide systemen hebben een afneembare trommel en zijn geschikt voor zowel stevenplaat- als spanschroefbevestiging.



### 1012 EN 1213 ROLREEFSYSTEMEN

Afmeting schip	Schepen van 10 en 13 meter (33 tot 42ft)	
Model	1012-T	1213-T
Artikelnr.	<b>31204</b>	<b>31449</b>
Diameter voorstag	10 mm	10 mm
Geleverd compleet voor voorstag tot :	14.50 m	16.50 m
Max. oppervlak voorzeil	50 m <sup>2</sup>	55 m <sup>2</sup>
Voorlijkdiameter (luffrope + zeil)	5- 5.5 mm	5- 5.5 mm
Maximum reefflijndiameter	8 mm	8 mm





\* Zie de volgende pagina's voor extra voorstagprofielen.

Delrin® is een geregistreerd handelsmerk van Dupont Polymers.  
Torton® is een gedeponeerd handelsmerk van Solvay.

## Extras

Omschrijving	Omschrijving	Artikelnr.	406S	406T	609S	609T	811S	811T	1012T/1213T
Extra profielset	1.50 m. Bestaat uit : 1 aluminium profiel, 1 kunststof binnenprofiel, 1 koppelstuk met schroeven	26901	✓	-	✓	-	✓	-	-
	2.15 m. Bestaat uit : 1 aluminium profiel, 1 kunststof binnenprofiel, 1 koppelstuk met schroeven	26902	-	✓	-	✓	-	✓	-
	2m. Bestaat uit 1 aluminium profiel en 1 snelkoppelstuk compleet met schroeven.	31378	-	-	-	-	-	-	✓
Set blokken en reeflijn	Bevat : 12,50 m voorgerekte lijn Ø 4 mm, ref. 12150; 3 blokken ref. 10589; 1 schijf voor scepter Ø 25 mm	17069	✓	✓	-	-	-	-	-
	Bevat : 20 m voorgerekte lijn Ø 6 mm, ref. 12151; 4 blokken ref. 10589; 1 schijf voor scepter Ø 25 mm	17071	-	-	✓	✓	✓	✓	-
	Bestaat uit : 20 m voorgerekte lijn Ø 8 mm, ref. 12152, 4 scepterblokken, eenschijfs, ref. 10589 voor scepters Ø 25 mm.	17079	-	-	-	-	-	-	✓

## Opties

	Model	Artikelnr.	406-S	406-T	609-S	609-T	811-S	811-T	1012-T/1213-T
	Zeilvoorgeleider	25884	-	✓	-	✓	-	✓	✓
	Valgeleider	18656	-	-	-	-	-	-	✓
	Togglebeugel	30531	-	-	-	-	-	-	✓
<b>Als de hoek tussen de val en het profiel minder is dan 10°, wordt aangeraden toe te voegen:</b>									
• voor masttoptuigage :									
	De valgeleider voorkomt dat de genuaval zich rond de stag wikkelt.	25720	✓	✓	✓	✓	✓	✓	✓
• voor masttop of 7/8 tuigage :									
	RVS valgeleider	26140	✓	✓	-	-	-	-	-
		25677	-	-	✓	✓	✓	✓	✓



## Houder voor spinnakerboom

**16796**

Witte PVC houders voor spinnakerboom. Set van 2.  
Binnenafmeting koker : 70 x 90 mm.

## Zalingsokken

Wit PVC zeilbeschermers. Beschermen uw zeilen tegen schuren tegen de zalingen. Ook te gebruiken als sceptersok. Eenvoudig te monteren, zelfs met staande mast.



Voor Ø	Artikelnr.	Model/Toepassing
4 - 6 mm	<b>17060</b>	Platte zaling - 10 x 30 mm
7 - 12 mm	<b>17061</b>	Platte zaling - 10 x 30 mm
6 mm	<b>17062</b>	Ronde zaling* of scepter - Ø 28 mm
9 mm	<b>17063</b>	Ronde zaling* of scepter - Ø 30 mm
12 mm	<b>17064</b>	Ronde zaling* of scepter - Ø 50 mm
19 mm	<b>10633</b>	Ronde zaling* of scepter - Ø 53 mm

\*Afgebeeld model.

# Planen und Schutzhüllen

- Dralon, farbecht : komfortabel, leicht und schön, was nur ein gewobener Stoff bieten kann. Dralon schützt wirksam vor Unwetter und lässt die Luft frei zirkulieren, was Kondensierung und Schimmelbildung verhindert. UV-beständig. Verwitterungsfest, wasserabstossend (Scotchguard behandelt), kann mit Seifenlauge gereinigt werden. Gewicht : 320 G/m<sup>2</sup>.
- PVC, beschichtet und UV-beständig. Farbe weiss. Wasserabstossend, leicht mit einem Schwamm zu reinigen. Gewicht : 350 G/m<sup>2</sup>. Bei beiden Materialien bestehen die Säume aus Polyester. Ösen aus Edelstahl, Reissverschluss in Marine-Qualität.

## Baumpersenning

Verschluss an Enden mit Klettband und Kunststoffhaken. Leichte und schnelle Befestigung mit Gummistropfs und Kunststoffclip. Wird in einem Stausack geliefert, 100% Polyester, Verschluss mit Kordel.

Baumlänge	Höhe maximal auf Mastseite	Dralon, blau	PVC, weiß
2.30 m	1.05 m	<b>37966</b>	<b>37976</b>
2.50 m	1.05 m	<b>37967</b>	<b>37977</b>
2.75 m	1.20 m	<b>37968</b>	<b>37978</b>
3.00 m	1.20 m	<b>37969</b>	<b>37979</b>
3.25 m	1.29 m	<b>37970</b>	<b>37980</b>
3.55 m	1.29 m	<b>37971</b>	<b>37981</b>
3.85 m	1.29 m	<b>37972</b>	<b>37982</b>
4.15 m	1.45 m	<b>37973</b>	<b>37983</b>
4.45 m	1.47 m	<b>37974</b>	-
4.75 m	1.50 m	<b>37975</b>	-

## Sonnensegel

Reissverschluss (Doppelverschluss) für die Dirk. Mit Ösen für die Befestigung an der Reling. Wird in einem Stausack geliefert, 100% Polyester, Verschluss mit Kordel.

Länge	Breite	Dralon, blau	PVC, weiß
2.60 m	2 x 1.15 m	<b>37955</b>	<b>37959</b>
3.10 m	2 x 1.45 m	<b>37956</b>	<b>37960</b>
3.45 m	2 x 1.80 m	<b>37957</b>	<b>37961</b>

## Bordwand-Schutzplane

Sehr widerstandsfähige Bordwandschutzplane aus beidseitig beschichtetem PVC 550 Decitex. UV-beständig und wasserfest. Gewicht : 350 g/m<sup>2</sup>. Wird paarweise und gebrauchsfertig geliefert.

Abmessungen	Art. Nr.
2 m x 0.50 m	<b>37986</b>
3 m x 0.70 m	<b>37987</b>
4 m x 0.90 m	<b>37988</b>

## Steuerradabdeckung

Bietet kompletten Schutz für das Steuerrad. PVC oder Dralon. Dralon ist genau so leicht wie ein gewobener Stoff und ist luftdurchlässig, was Kondensierung und Schimmel verhindert. Die Steuerradabdeckung ist wasserabstossend (Scotchguard behandelt), UV-beständig und verwitterungsfest. Reinigung mit Seifenwasser.

Durchmesser	PVC weiß	Dralon dunkelblau
830 mm	<b>57064</b>	<b>56954</b>
930 mm	<b>57065</b>	<b>56955</b>
1130 mm	<b>57066</b>	<b>56956</b>
1130 mm	<b>57067</b>	<b>56957</b>



# Accessoires voor railingdraden



## Railingnet

Ruitvormige mazen, vervaardigd van 100% nylon.  
Verstevigde randen aan boven en onderkant.

Lengte	Artikelnr.	Hoogte	Aantal mazen*	Afmetingen van een maas
10 m lengte	<b>14938</b>	40/60 cm	11	55 mm
100 m rol	<b>14939</b>	40/60 cm		

\*Aantal verticale mazen



## Opbergtas voor vallen

PVC of Dralon. Met voorziening voor ontwatering en bevestigingsgaatjes.

Afmetingen	PVC, wit	Dralon, blauw
30 x 20 x 10 cm	<b>37992</b>	<b>37989</b>
35 x 25 x 12 cm	<b>37993</b>	<b>37990</b>
45 x 30 x 15 cm	<b>37994</b>	<b>37991</b>



Rugsteun, vervaardigd van wit kunststof

**13444**

Afmetingen : 38 x12 cm.

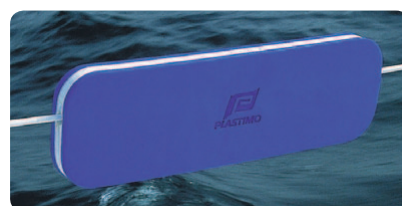

Rugsteun, kunststof celschuim

**29525**

Afmetingen : 47 x14 cm.

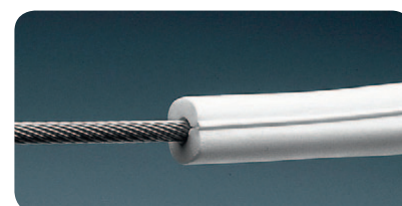

Railing-draadmantel

**13443**

Zacht schuimrubber, in lengten van 1 m.

# Plasticlip

**MADE BY  
PLASTIMO**

Kompassen, veiligheidsuitrusting of stootwillen, al deze artikelen kunnen correct, veilig en efficiënt worden opgeborgen aan dek.

Hiervoor heeft Plastimo een speciale klem ontwikkeld, met dezelfde basiselementen, die voor vele doeleinden gebruikt kan worden.



## Multifunctionele Plasticlip

- Zwart : **37030**
- Steenkleur : **37031**
- Grijs : **37032**

Multifunctionele montageklem voor universele toepassingen (kompassen, elektronische instrumenten, reddingboeien, fenders...).

Tevens toe te passen met bevestigingsband van max. 25 mm breed.

Wordt geleverd inclusief montagebouten en -moeren.



Deze kunststof klem biedt vele voordelen :

- **Eenvoudig, snel en netjes te installeren : zonder boren.** U kunt de klem altijd weer verplaatsen.
- **De klem past op diverse pijpdiameters** (van 18.5 tot 25.5 mm). Kan horizontaal of verticaal gemonteerd worden.

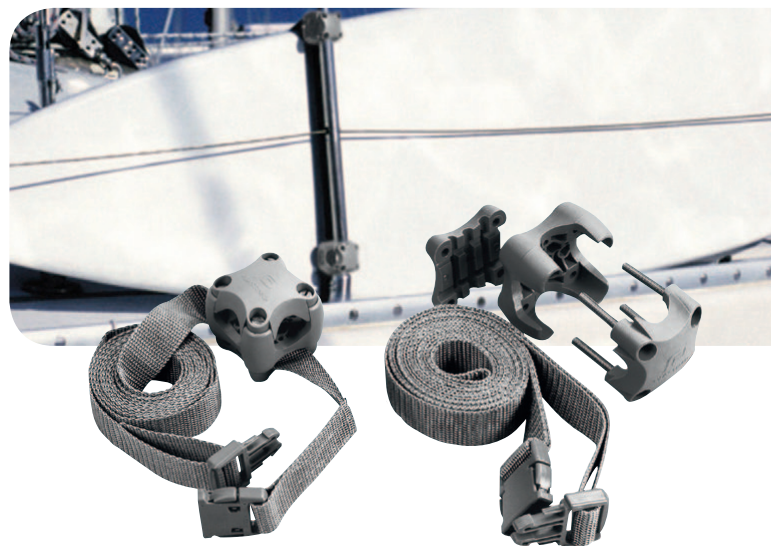

## Bevestigingsbanden voor surfplanken

**37033**

Ideaal voor het bevestigen van bijvoorbeeld surfplanken, ski's, wakeboards en kajaks aan de reling, scepters of hekstoel.

Bestaat uit :

- 2 kunststof klemmen, voor horizontale of verticale buizen  $\delta$  18.5 tot 25.5 mm.
  - 2 x 2 m bevestigingsband met sluiting.
- Wordt geleverd met bouten en moeren. Voor grotere surfplanken dient u mogelijk 2 stes te gebruiken.

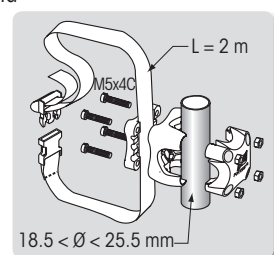

## Houder voor reddinglijn

**30766**

Ontworpen voor de Rescue Line, art. 27020.

Bestaat uit :

- 1 kunststof klem, voor elke horizontale of verticale buis met een diameter van 18.5 tot 25.5 mm.
- R.V.S. houder.

Hoogte : 30 cm.  
Wordt geleverd met bouten en moeren.



Tevens bruikbaar voor een fles of ander cilindervormig voorwerp met een max. diameter van 11 cm.





## Kompashouder

- Zwart : **37035**
- Licht grijs : **37036**

Ideaal voor kompas-montage aan een railing of hekstoel met een bracket zoals het Offshore 70, 75 of 90 kompas. Past op elke buis van Ø 18.5 tot 25.5 mm.

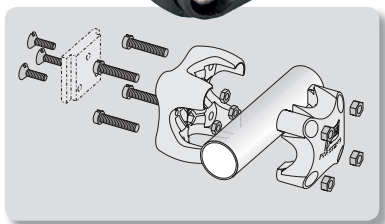

## Plasticlip steunhouder **58310**

Voor de T.50 en T.56 GPS, en de C.56 Combo. Eigenschappen :

- 1 Plasticlip, voor op elke rail van Ø 18.5 tot 25.5 mm ; ontwikkeld om instrumenten op een steun te bevestigen.
  - Plaatdikte 2 mm, RVS 316.
- Wordt geleverd incl. 7 RVS bouten en moeren.



## VHF/GPS antennesteun **58113**

Standaard hekreling bevestiging. Geschikt voor alle marifoon- of GPS antennes (AdvanSea en andere merken).

Bestaat uit :

- 1 plasticlip, voor op elke rail van Ø 18,5 tot 25,5 mm.
- 4 RVS bevestigingsbouten en moeren.



## Houder voor buis **37034**

Ontworpen voor een drijvend reddinglicht. Bruikbaar voor elke buis met diameter van 40 tot 45 mm. Ook te gebruiken voor roerriemen of peddels etc

Bestaat uit :

- 1 kunststof klem, voor elke horizontale of verticale buis met een diameter van 18.5 tot 25.5 mm.

• 1 klem.

Wordt geleverd met bouten en moeren.



Gepatenteerd model

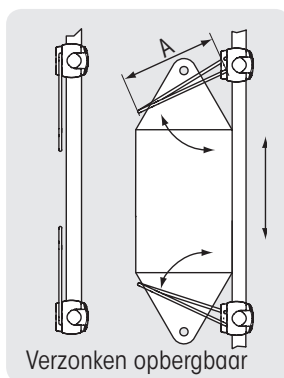

## Universele houder

Een unieke fenderhouder: beide klemmen hebben een bracket met een veer die de smalle einden van de fender vasthouden. De klemmen kunnen over de lengte van de railing worden veresteld. Als de fender zich niet in de houders bevindt, worden de houders plat opgevouwen en nemen nauwelijks ruimte in. Bruikbaar voor verticale (hekstoel of scepters) en horizontale montage (preekstoel).

Fender Ø	Artikelnr.	A
Van 90 tot 200 mm	<b>36203</b>	180 mm

# Sluitingen

## RVS sluitingen

### RVS 304-AISI platte sluitingen

Ø	Artikelnr.	A	B	Breeksterkte	VWB	
<b>A - Sluiting</b>						
5	16752	15	10	500	250	2 (x2)
5	16760	17	12	1000	500	2
5	16762	24	16	1000	500	2
5	16761	25	13.5	1200	500	2
5	16763	36	16	1200	500	2
6	13682	25	15	2000	830	2
8	13683	30	20	3000	1250	2
<b>B - Gedraaid</b>						
5	16758	33	12	1200	500	2
6	13693	38	14	2000	830	2
<b>C - Sluiting met brug</b>						
6	13688	48	18	1500	625	2
8	13689	44	20	2000	830	2
<b>D - Sluiting met schroefpen</b>						
4	13690	15	11	600	250	2 (x2)
5	13691	24	14	1000	500	2
<b>E - Sleutelsluiting</b>						
5	16759	36	15	1200	500	2
6	13687	48	18	1200	500	2
8	13686	44	20	2700	1000	2

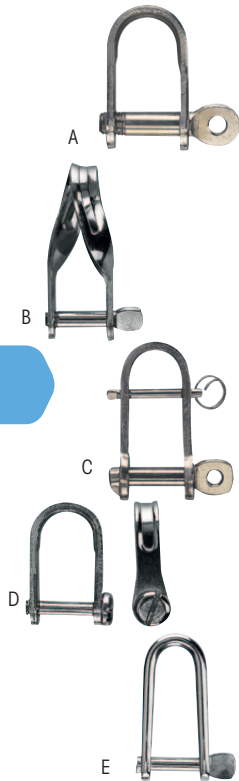

### Met niet-verliesbare pen

Uitgevoerd met twee schroefdraden : één om de pen in de sluiting te borgen en één om de sluiting te sluiten.

Als u de sluiting opent valt de bout op de tweede schroefdraad.

U kunt de pen alleen maar verwijderen als u hem volledig losdraait, vandaar dat u weinig risico loopt om de pen te verliezen.

Ø	Artikelnr.	A	B	Breeksterkte	VWB	
<b>A - D-sluiting, standaard</b>						
4	16738	15	8	1050	450	2 (x2)
5	16739	17	10	1500	600	2
6	16740	19	12	1800	1000	2
8	16741	30	16	4300	1700	2
10	16742	33	20	5700	2500	2
12	25692	40	24	8000	3800	2
<b>B - D-sluiting, lang</b>						
4	16743	30	8	1000	400	2
5	16744	38	10	1500	600	2
6	16745	45	12	1800	900	2
8	16746	58	16	4300	1700	2
10	25691	70	20	5700	2500	2
<b>C - Harpsluiting</b>						
4	422095	16	8	850	300	10
5	422108	20	10	1000	250	10
6	422109	24	12	1500	375	10
8	422113	32	16	2900	725	10
10	422125	40	20	4300	1075	10
12	422137	48	24	6000	1500	5
14	422180	56	28	8000	2750	5
16	422182	64	32	12000	4000	2



Afmetingen in mm  
Gewichten in kg  
VWB : Veilige Werkbelasting

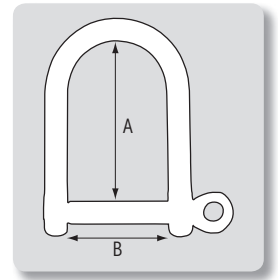

### Gesmede RVS 316-AISI sluitingen

Ø	Artikelnr.	A	B	Breeksterkte	VWB	
<b>A - Sluiting</b>						
4	29749	14	8	800	160	2 (x2)
5	29750	17	10	1200	250	5
6	29751	21	12	1600	375	5
8	29752	28	16	2800	625	2
10	29753	35	20	4500	1000	2
12	29754	42	24	6800	1500	2
16	29755	48	28	12000	2750	1
<b>B - Sluiting lang</b>						
4	29756	30	8	800	160	2 (x2)
5	29757	37	10	1200	250	2
6	29758	45	12	1600	375	2
8	29759	60	16	2800	625	2
10	29760	75	20	4500	1000	2
<b>C - Harpsluiting</b>						
4	29766	16	8	800	160	5 (x2)
5	29767	20	10	1200	250	5
6	29768	24	12	1600	375	5
8	29769	32	16	2800	625	5
10	29770	40	20	4500	1000	5
12	29771	48	24	6800	1500	1
14	400640	48	28	9450	2100	2
16	29772	64	32	12000	2750	1
20	400575	66	38	16800	3750	2
<b>D - Sleutelsluiting</b>						
5	16729	37	14	1100	500	2 (x2)
6	16730	43	16	1400	700	2
8	16731	59	27	2600	800	2
<b>E - Sleutelsluiting met brug</b>						
5	16802	36	14	900	400	2
6	16803	43	16	1300	600	2
8	16804	59	21	2500	700	2
<b>F - Gedraaid</b>						
4	29761	23	8	800	160	2 (x2)
5	29762	28	10	1200	250	2
6	29763	33	12	1600	375	2
8	29764	44	16	2800	625	2
10	29765	55	20	4500	1000	2
<b>G - Brede opening</b>						
5	25679	35	20	1000	350	2 (x2)
6	25680	42	25	1400	500	2 (x2)
8	25681	55	32	3500	900	2
10	25682	70	40	5200	1400	2
<b>H - Sluiting met inbusbout</b>						
6	25683	19	12	1800	1000	2 (x2)
8	25684	30	16	4300	1700	2
10	25685	33	20	5700	2500	1
12	25686	40	24	8000	3800	2



# Gegalvaniseerde stalen sluitingen

Afmetingen in mm  
Gewichten in kg  
VWB : Veilige werkbelasting in kg

## D-sluiting



Ø	Artikelnr.	Breeksterkte	VWB
5	<b>55169</b>	320	80
6	<b>55170</b>	400	100
8	<b>55171</b>	800	200
10	<b>55172</b>	1300	320
12	<b>55173</b>	2000	520
14	<b>55174</b>	2800	650
16	<b>55175</b>	3200	800
20	<b>401527</b>	4400	1100
22	<b>401528</b>	6000	1500
25	<b>401529</b>	8400	2100
28	<b>401530</b>	12000	3000
32	<b>401531</b>	14000	3500

## Harp-sluiting



Ø	Artikelnr.	Breeksterkte	VWB
5	<b>55176</b>	320	80
6	<b>55177</b>	400	100
8	<b>55178</b>	800	200
10	<b>55179</b>	1300	320
12	<b>55180</b>	2000	520
14	<b>55181</b>	2800	650
16	<b>55182</b>	3200	800
20	<b>401542</b>	4400	1100
22	<b>401543</b>	6000	1500
25	<b>401529</b>	8400	2100
28	<b>401545</b>	12000	3000
32	<b>401546</b>	14000	3500

## Sluitingsleutel

RVS 316  
A: **16675**  
B: **400848**

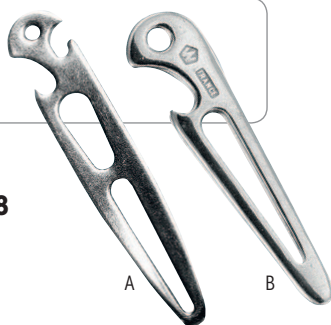

# Gegalvaniseerde sluitingen



## Sluiting wijdopenend



Ø draad	Artikelnr.	Opening	Belasting	Breeksterkte
5	<b>414134</b>	13	250	1250
6	<b>414135</b>	14.5	350	1750
8	<b>414136</b>	17.5	650	3250
10	<b>414137</b>	20.5	1000	5000



## Sluiting

Ø draad	Artikelnr.	Opening	Belasting	Breeksterkte
5	<b>414129</b>	6.5	280	1400
6	<b>414130</b>	7.5	400	2000
8	<b>414131</b>	11	700	3500
10	<b>414132</b>	12	1100	5500
12	<b>414133</b>	15	1500	7500
14	<b>413418</b>	17	2200	11000

# RVS 316 snelsluitingen

## RVS 316 sluiting



Ø draad	Artikelnr.	Opening	Belasting	Breeksterkte
3	<b>414633</b>	4	160	800
4	<b>400654</b>	5.5	280	1400
5	<b>400655</b>	6.5	450	2250
6	<b>400656</b>	7.5	650	3250
8	<b>400657</b>	11	1100	5500
10	<b>400658</b>	12	1800	9000
12	<b>400659</b>	15	2500	12500



## RVS 316 sluiting, wijdopenend

Ø draad	Artikelnr.	Opening	Belasting	Breeksterkte
4	<b>413222</b>	11.5	250	1250
5	<b>413223</b>	13	400	2000
6	<b>413224</b>	14.5	580	2900
7	<b>413225</b>	16	800	4000
8	<b>413226</b>	17.5	980	4900
10	<b>413227</b>	20.5	1600	8000

## RVS 316 snelsluiting



Ø draad	Artikelnr.	Opening	Belasting	Breeksterkte
4	<b>414634</b>	5.5	200	1000
5	<b>414138</b>	6.5	325	1625
6	<b>414139</b>	7.5	450	2250
8	<b>414140</b>	10	770	3850
10	<b>414141</b>	12	1250	6250

# Snapsluitingen

Afmetingen in mm.  
Gewicht in kg.  
VWB : Veilige werkbelasting in kg.  
HR : Hoge weerstand.



## 316 RVS karabijnhaak

Model	Artikelnr.	Lengte	Draad Ø	Breeksterkte	SWL
A Zonder kous	<b>29734</b>	50	5	500	75
	<b>29735</b>	60	6	600	138
	<b>29736</b>	70	7	650	158
	<b>29737</b>	80	8	750	188
	<b>29738</b>	100	10	1000	263
	<b>29739</b>	120	12	1150	375
B Met kous	<b>29740</b>	60	6	600	138
	<b>29741</b>	80	8	750	188
	<b>29742</b>	100	10	1000	263
	<b>29743</b>	120	12	1150	375

## RVS karabijnhaken met oog

Model	Artikelnr.	Lengte	Ø A	Ø B	Draad Ø	Breeksterkte	SWL
A Karabijnhaak, symmetrisch	<b>409783</b>	60	10	7	6	600	360
	<b>409784</b>	80	13	11	8	1300	880
	<b>402491</b>	100	15	13	10	2500	1200
	<b>409785</b>	120	21	16	12	3600	1360
	<b>409786</b>	60	11	7	6	800	400
B Karabijnhaak, asymmetrisch	<b>409787</b>	80	15	11	8	1500	960
	<b>409788</b>	100	18	13	10	2500	1320
	<b>409789</b>	120	24	16	12	4500	1440
	<b>409798</b>	170	30	20	12	4500	1440
C Veiligheids snapsluiting, van RVS HR 17.4 pH	<b>409781</b>	75	12	10	-	1600	880
	<b>409782</b>	100	17	14	-	4000	1680
D Veiligheids sluiting	<b>16714</b>	50	8	6	-	300	200
	<b>16715</b>	75	12	13	-	700	480
	<b>16716</b>	100	16	10	-	1500	1120
E Wartel, Gesmeed RVS 316 L	<b>403884</b>	70	8	13	-	300	200

## 316 RVS karabijnhaak



Artikelnr.	Lengte	Ø A	Ø B	Draad Ø	Breeksterkte	SWL
A Zonder kous	<b>401556</b>	50	7	8	5	120
	<b>401557</b>	60	8	8.5	6	120
	<b>401558</b>	72	10	10.5	7	180
	<b>401559</b>	80	10	11.5	8	800
	<b>401560</b>	103	15.5	14	10	1200
B Met kous	<b>401561</b>	121	17	17	10.5	2000
	<b>401562</b>	50	7	6	5	120
	<b>401563</b>	60	8	7	6	120
	<b>401564</b>	72	10	9	7	180
	<b>401565</b>	80	10	10	8	800
	<b>401566</b>	103	15.5	12	10	1200
	<b>401567</b>	121	17	15	10.5	2000
C Zonder kous	<b>415839</b>	100	14	14	10	1200
	<b>415840</b>	120	20	17	11	2000

## RVS 316 karabijnhaak met geborgde sluiting



Model ref. 401594 is CE (EN362/B) gecertificeerd.

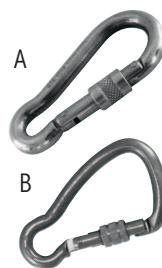

Model	Draad Ø	Artikelnr.	Lengte	Ø A	Ø B	Breeksterkte	SWL
A Symmetrisch	10	<b>401572</b>	100	11.5	15	1200	350
B Asymmetrisch	11	<b>401594</b>	124	22	18	2800	700

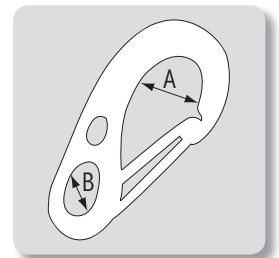

## Verchroomde snapsluiting

Model	Materiaal	Artikelnr.	Lengte	Breeksterkte	SWL
A Met vast oog	Verchroomd brons	<b>400639</b>	48	-	-
		<b>13695</b>	58	140	50
		<b>13696</b>	75	140	50
B Met vast oog	Koper verchroomd	<b>13697</b>	82	140	50
		<b>13698</b>	100	200	65
		<b>400633</b>	53	-	-
C Met warteloog	Verchroomd brons	<b>16696</b>	82	130	50
		<b>27097</b>	95	150	50
		<b>27098</b>	100	200	50
D Met warteloog	Koper verchroomd, RVS veer	<b>27097</b>	95	150	50
		<b>27098</b>	100	200	50



Gegalvaniseerd stalen asymmetrische karabijnhaak

Draad Ø	Artikelnr.	Lengte	Ø A	Ø B	Breeksterkte
8	<b>408048</b>	85	18	12	900
10	<b>408049</b>	100	19	13	1700
11	<b>400681</b>	125	26	18	2200

# Hangsloten

## Hangslot

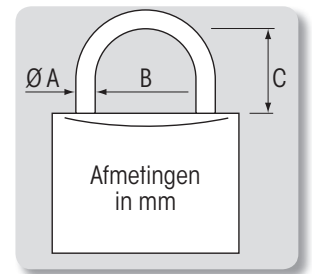

### Hangsloten, geheel roestvrij

Koperen huis en beugel, koperen pennen en bronzen veren.

Materiaal	Artikelnr.	Omschrijving
A Hooggepolijst koper	<b>423876</b>	25 mm breed
	<b>27322</b>	30 mm breed
	<b>17577</b>	35 mm breed
	<b>17578</b>	40 mm breed
	<b>17579</b>	45 mm breed
	<b>401029</b>	50 mm breed
	<b>17580</b>	40 mm breed, beugel 100 mm
	<b>17583</b>	40 mm breed, beugel 150 mm
	<b>29447</b>	Set van 3 sloten, één sleutel voor alle sloten 30 mm breed (voor klemsluiting/overval)
	<b>17581</b>	Set van 3 sloten, één sleutel voor alle sloten 40 mm breed
B Verchromd koper	<b>17582</b>	Set van 5 sloten, één sleutel voor alle sloten 40 mm breed
	<b>417962</b>	Set van 12 sloten, één sleutel voor alle sloten 35 mm breed
	<b>417624</b>	Breedte 40 mm met RVS beugel 24 mm, Ø 6 mm

### Rond hangslot

RVS huis en beugel.  
Corrosie-bestendig mechanisme, zonder veer.  
De ronde vorm en relatief korte beugel geeft goede bescherming tegen braak.



Ø	Artikelnr.	Dikte	Ø beugel	Bruikbare breedte	Bruikbare hoogte
51 mm	<b>51741</b>	25 mm	6.5 mm	13 mm	8 mm
60 mm	<b>51742</b>	26 mm	8 mm	17 mm	13 mm

### Messing hangslot met PVC mantel

Massieve messing beugel.  
Vergrendeld aan weerszijden. Krasbestendige zwarte mantel.



Omschrijving	Artikelnr.	Hoogte	Breedte	Dikte	A	B	C
Set van 3 x 30 mm hangsloten, inclusief 1 sleutel	<b>51743</b>	44 mm	32 mm	15 mm	4.5 mm	14.5 mm	14.5 mm
Set van 2 x 40 mm hangsloten, inclusief 1 sleutel	<b>51744</b>	59 mm	43 mm	17 mm	6.5 mm	20.5 mm	21.5 mm

### Hangslot met cijferslot



Zeer stevige stalen beugel.  
Messing huis, corrosie-bestendig mechanisme.  
Veilig, sterk en gemakkelijk in gebruik.



Versie	Artikelnr.	Hoogte	Breedte	Dikte	A	B	C
A Standaard beugel	<b>51745</b>	75 mm	53 mm	25 mm	8 mm	25 mm	25 mm
B Lange beugel	<b>51746</b>	113 mm	53 mm	25 mm	8 mm	25 mm	63 mm



### Ketting slot 51738

Uiterst sterke ketting in gehard corrosie-bestendig staal.  
10 mm schakels. Lengte 1.10 m.  
Ketting in een beschermhuls voorkomt beschadiging.  
Zeer geschikt voor buitenboordmotor of dekuitrusting (reddingvlot, bijboot e.d.).

# Toegangs- & opbergluiken

2 Jaar  
Garantie

Een compleet assortiment luiken, ontwikkeld door de Plastimo R & D, die gemakkelijk te installeren zijn en veel ruimte aan de watersporter bieden.

**KAN 180° GEOPEND WORDEN OF VOLLEDIG DOOR HET WEGNEEMBARE LUIK.**



Wegneembaar luik. Dit luik is ideaal indien door de hoogte een volledige verticale opening niet mogelijk is. Klik in dit geval het scharnier los en schuif het luik horizontaal open.



Alle luiken worden geleverd met een set van 2 scharnieren voor twee verschillende manieren van bevestigen : het normale 180° openen of wegneembaar luik.

**Het luik kan gemakkelijk verwijderd worden van het dek.**



**Exclusief : De honingraat structuur** in het luik zorgt voor een **maximale stevigheid**. Het luik kan 130 kg dragen zonder dat het luik vervormt.



## Plastimo voorziet in de behoefte van bootbouwers en werven

Omdat alle luiken standaard geleverd worden met twee soorten scharnieren, kan er altijd gekozen worden welke bevestiging het beste bij het schip past :

- Voldoende hoogte : kies voor het 180° openen.
- Gelimiteerde hoogte : het luik kan horizontaal geschoven en geopend worden.

Gemakkelijk in onderhoud : Indien het luik vervangen dient te worden, hoeft men alleen het luik los te klikken. Het verwijderen van het frame is niet nodig. Hierdoor wordt veel tijd en kosten bespaard.



Met opbergruimte

Met slot



Gemaakt uit hoogwaardig ASA :

- UV-bestendig.
- Uitstekende structurele eigenschappen. Versterkt door de honingraat structuur.
- Belastbaar: tot 130kg belasting vervormt het luik niet.
- 180° te openen.
- Verticaal en horizontaal te monteren.
- Pakking gemaakt uit EPDM rubber zorgt voor een perfecte waterdichtheid.
- Geleverd met een set van 2 scharnieren voor twee verschillende manieren van bevestiging : het normale 180° openen of modulaire opening.



Afmetingen in mm.

Model	Omschrijving	Artikelnr	A x B	C	D	E	F	G	H	I
RECHT- HOEKIG	Opbergluik	<b>62112</b>	374 x 374 mm	290	290	300	300	-	-	-
	Opbergluik met slot	<b>62113</b>	374 x 374 mm	290	290	300	300	-	-	-
	Toegangsluik	<b>62114</b>	374 x 374 mm	290	290	277	277	260	310	310
	Toegangsluik met slot	<b>62115</b>	374 x 374 mm	290	290	277	277	260	310	310
VIERKANT	Opbergluik	<b>62104</b>	270 x 373 mm	187	290	197	300	-	-	-
	Opbergluik met slot	<b>62105</b>	270 x 373 mm	187	290	197	300	-	-	-
	Toegangsluik	<b>62106</b>	270 x 373 mm	187	290	270	170	190	207	307
	Toegangsluik met slot	<b>62107</b>	270 x 373 mm	187	290	270	170	190	207	307
	Opbergluik	<b>62108</b>	357 x 606 mm	274	523	284	533	-	-	-
	Opbergluik met slot	<b>62109</b>	357 x 606 mm	274	523	284	533	-	-	-
	Toegangsluik	<b>62110</b>	357 x 606 mm	274	523	495	245	300	290	540
	Toegangsluik met slot	<b>62111</b>	357 x 606 mm	274	523	495	245	300	290	540
	Opbergluik	<b>62116</b>	459 x 514 mm	375	430	385	440	-	-	-
	Opbergluik met slot	<b>62117</b>	459 x 514 mm	375	430	385	440	-	-	-
	Toegangsluik	<b>62118</b>	459 x 514 mm	375	430	385	355	330	395	450
Toegangsluik met slot	<b>62119</b>	459 x 514 mm	375	430	385	355	330	395	450	

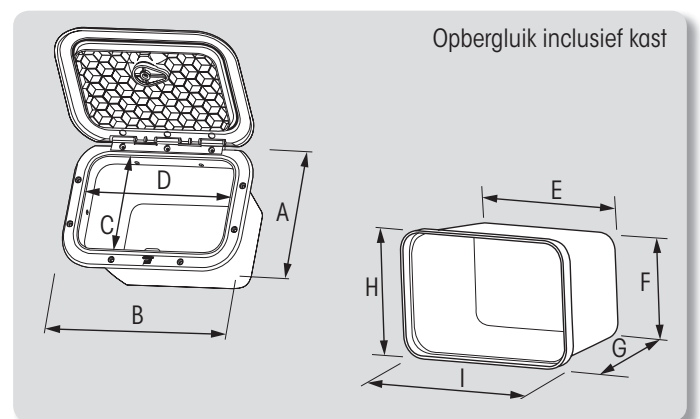
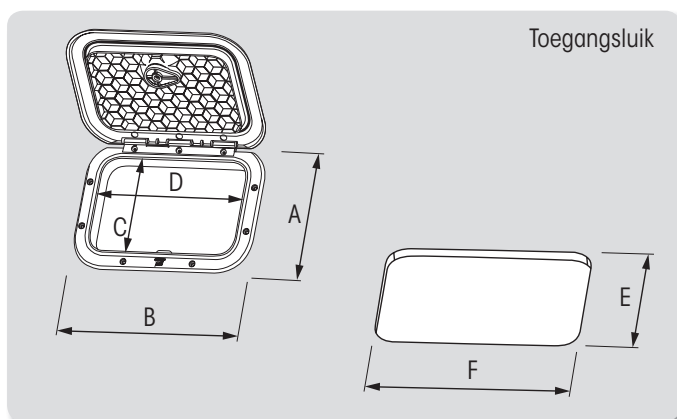

# Ronde inspectieluiken



Inspectieluik, met verborgen schroefgaten

Artikelnr.	A	B	C
<b>195381</b>	139 mm	130 mm	170 mm
<b>195382</b>	165 mm	155 mm	215 mm



Inspectieluiken klein

Art. Nr.	Kleur	A	B	C	D
<b>47726</b>	Ivoor	230	190	265	210
<b>46580</b>	Grijs				



Inspectieluik, met druksluiting

Artikelnr.	B	C
<b>196437</b>	102 mm	162 mm

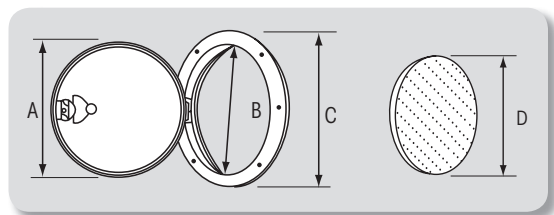

Toegangsluik voor bijboten en waterdichte compartimenten

Artikelnr.	Binnen Ø	Buiten Ø	Boordiameter Ø
<b>39556</b>	130 mm	160 mm	141 mm



Ronde luiken, afschroefbaar

Ø	Artikelnr.	Materiaal
4" - 101 mm	<b>27350</b>	ABS
	<b>93145</b>	Polypropyleen
6" - 152 mm	<b>27356</b>	ABS
	<b>27357</b>	Polypropyleen

**Beckson**



Afschroefbaar inspectieluik, met flens

Ø	Artikelnr.	Materiaal
4" - 101 mm	<b>27352</b>	ABS
	<b>27353</b>	Polypropyleen
	<b>93149</b>	ABS
	<b>27359</b>	ABS
	<b>27360</b>	Polypropyleen
6" - 152 mm	<b>27361</b>	ABS
	<b>27362</b>	Polypropyleen
	<b>93155</b>	ABS
8" - 203 mm	<b>93171</b>	ABS



Inspectieluik met verwisselbare opbergzak

Ø	Artikelnr.	Materiaal
4" - 101 mm	<b>27351</b>	ABS
5" - 127 mm	<b>27355</b>	ABS
6" - 152 mm	<b>27358</b>	ABS



Inspectieluik, ¼ slag

Ø	Artikelnr.	Materiaal
5" - 127 mm	<b>27354</b>	ABS



# Ventilatie



Slechts 85 mm boven dek.

B. Leglatin ©

## Gestroomlijnde dorade box

Dorade box uitgevoerd in stevig Polyamide, schok- en UV-bestendig. Het openen, sluiten en in werking stellen van het automatische sluitsysteem kan van binnenuit. Zowel ontworpen voor lucht in- als uitstroom. Het sluitsysteem treedt in werking zodra er zware regenval of een golf door de box stroomt.

### 51637

Wordt geleverd inclusief :

Dorade huis, sluitsysteem, Ø 85 mm doorvoer met flens, afwerking.

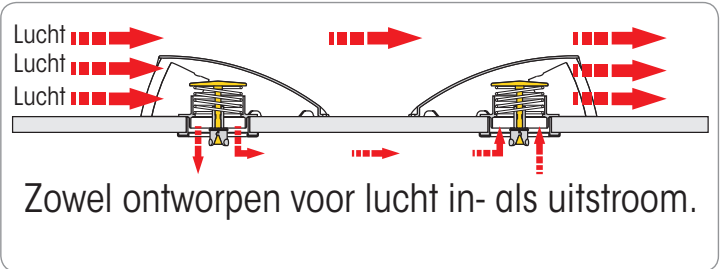

### Opties & Accessoires



- A - Gestroomlijnde dorade, alleen deksel **51654**
- B - Ventilatie sluitgedeelte **51638**
- C - Ø 85 mm doorvoer met flens **51639**
- D - Witte ring voor Ø 85 mm doorvoer **51640**
- E - Verchroomde ring voor Ø 85 mm doorvoer **51642**

### • RVS 316 L beschermkap **54027**

Afhankelijk van de bootspecificaties kan de gestroomlijnde Doradebox op plaatsen worden gemonteerd waar veel gelopen wordt. In dergelijke gevallen adviseren wij de montage van een RVS beschermkap.

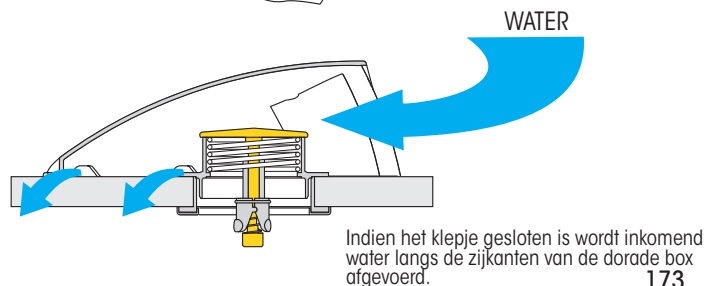
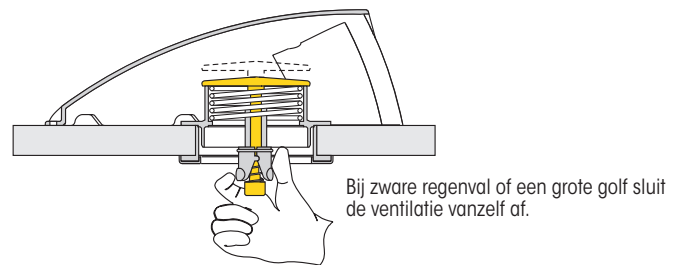
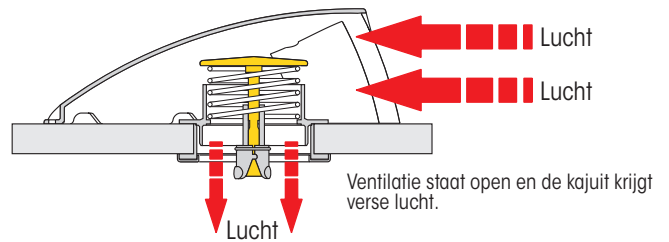
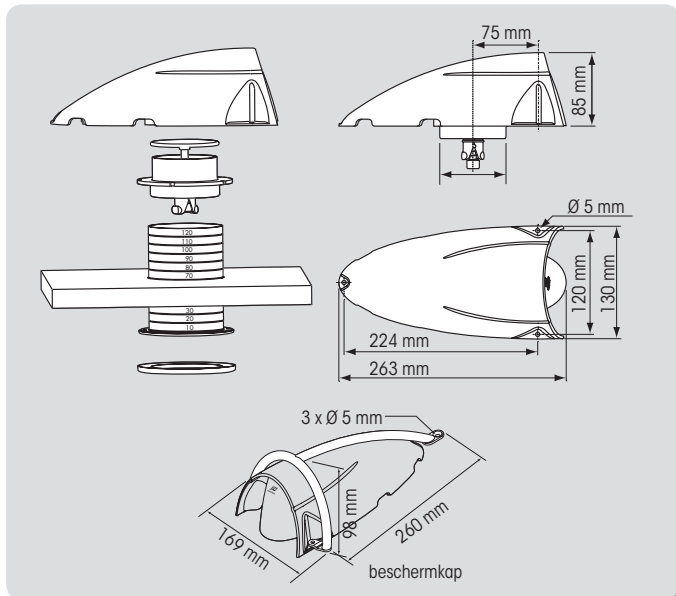

# Dorade boxen



## Cool'n Dry doradebox

Een perfecte ventilatie aan boord is niet alleen onontbeerlijk voor uw comfort ; het draagt tevens bij aan de levensduur van de uitrusting, zoals kussens, kleding, reddingvesten enz., die vaak door schimmel en vocht worden aangetast. Hoe kan men verzekerd zijn van een permanente ventilatie zonder het gevaar te lopen van binnenkomend water ? De "Cool'n Dry" dorade box is hierop het antwoord : het exclusieve gepatenteerde systeem biedt een constante ventilatie in uw schip, zelfs in zeer slechte weersomstandigheden.





- **Ononderbroken ventilatie** : tijdens het varen, in de haven of tijdens de winterberging, de doradebox blijft altijd open.
- **Er komt geen water binnen**, dankzij het exclusieve afsluitsysteem, dat automatisch sluit in het geval van zware regenval of zelfs als er een golf water over komt.
- Tevens met de hand af te sluiten met een eenvoudige vingerdruk.
- Sterke, weerbestendige constructie : zacht PVC luchthapper en ABS dorade box, beide UV-bestendig.



Yvan Zedda ©



Plastimo vinding, beschermd door 2 patenten.

	Luchthapper Kleur	Cool'n Dry complete set (luchthapper + dorade)	Cool'n Dry zonder luchthapper (voor gebruik in combinatie met bestaande luchthapper)	Vervangings- luchthapper
160 	A Blauw	47820	31392*	17641
	A Rood	47821	31392*	28865
295 	B Blauw	47822	31392*	17639
	B Rood	47823	31392*	28867
210 	C Blauw	47824	31393**	31751
	C Rood	47825	31393**	31753
295 	D Blauw	47826	31393**	31752
	D Rood	47827	31393**	31754

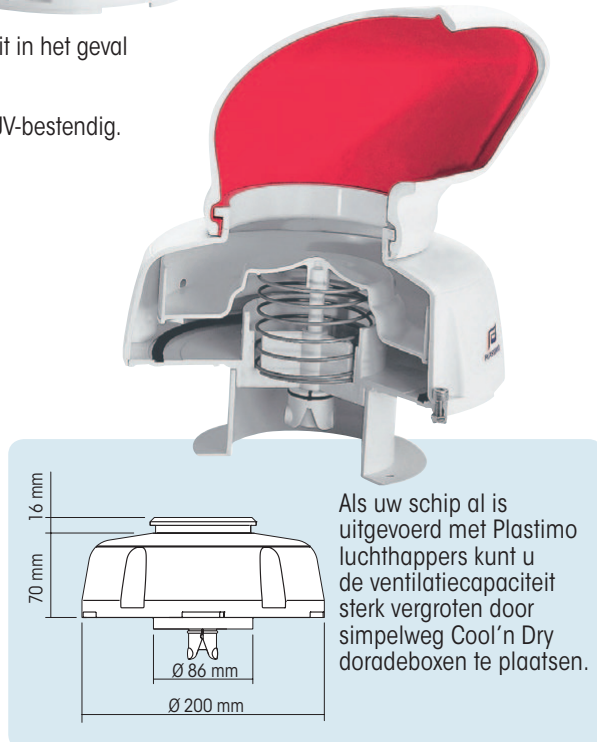

Als uw schip al is uitgevoerd met Plastimo luchthappers kunt u de ventilatiecapaciteit sterk vergroten door simpelweg Cool'n Dry doradeboxen te plaatsen.

\* Voor een luchthapper met een basis van Ø 75 mm.  
\*\* Voor een luchthapper met een basis van Ø 100 mm.

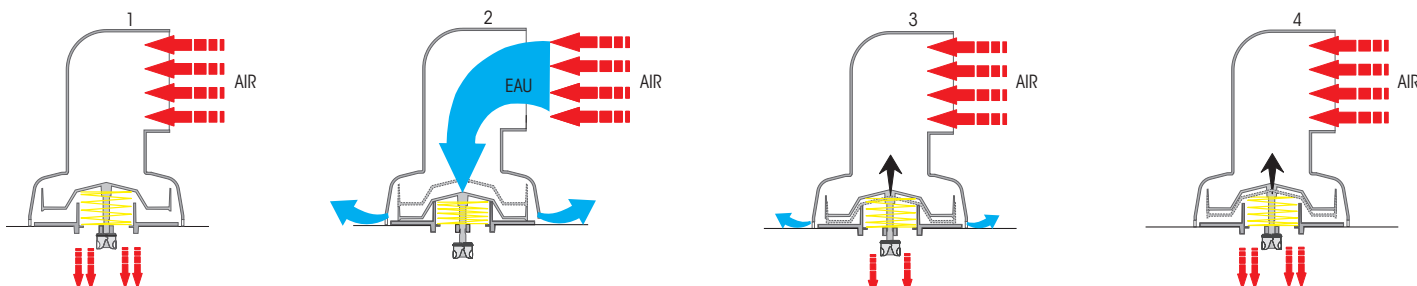

Een zware bui of grote golf (2) sluit de klep tijdelijk af en voorkomt dat er water binnendringt.

Als het water weg is gelopen (3), gaat de klep automatisch weer open en komt de luchtcirculatie weer op gang (4).

## Doradebox

Dorade box uitgevoerd in stevig ABS, flexibele luchthapper van zacht PVC.

UV bestendig.

De Dorade box wordt compleet geleverd met :

- Flexibele luchthapper,
- Opschroefbare afsluitdeksel,
- Inbouwflens vrouwelijk deel,
- Inbouwflens mannelijk deel.

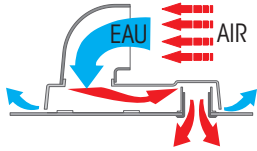

	Luchthapper Kleur	Doradebox Complete set	Totale lengte	Breedte totaal	Boor diameter Ø	Luchtdoor- laat Ø	Max. dek dikte	Reserve inbouwflens mannelijk deel	Reserve inbouwflens vrouwelijk deel
150 A	Blauw	<b>16932</b>	260	160	77	62	40	<b>16934</b>	<b>20394</b>
	Rood	<b>11661</b>	mm	mm	mm	mm	mm	<b>16934</b>	<b>20394</b>
205 B	Blauw	<b>16933</b>	335	200	90	80	60	<b>16928</b>	<b>20306</b>
	Rood	<b>11662</b>	mm	mm	mm	mm	mm	<b>16928</b>	<b>20306</b>



## Luchthappers

### Plastimo luchthappers

Bij de productie van flexibele luchthappers wordt gebruik gemaakt van de 40 jarige ervaring op het gebied van Dip-moulding. Dit proces wordt tevens gebruikt voor de productie van spanschroefbeschermers, kompaskappen, verrekijkerhouders enz.

De grootste en meest vooraanstaande jachtwerven kiezen al vele jaren voor de kwaliteitsproducten van Plastimo.

De meest essentiële kenmerken zijn: blijvend soepel materiaal, UV bestendig, glanzende uitvoering en eenvoudige montage.



Model	Luchthapper Kleur	Luchthapper compleet (inclusief dekflens en afsluitdeksel)	Breedte, totaal	Boor- diameter Ø	Luchtdoor- laat Ø	Luchthapper (zonder dekflens en afsluitdeksel)	Reserve basis en kap
90 A	Blauw	<b>16922</b>	170 mm	75 mm	60 mm	<b>17641</b>	<b>16930</b>
	Rood	<b>17626</b>				<b>28865</b>	<b>16930</b>
90 B	Blauw	<b>16923</b>	190 mm	90 mm	80 mm	<b>17640</b>	<b>16929</b>
	Rood	<b>17627</b>				<b>28866</b>	<b>16929</b>
230 C	Blauw	<b>16924</b>	120 mm	75 mm	60 mm	<b>17639</b>	<b>16930</b>
235 D	Blauw	<b>16926</b>	140 mm	90 mm	80 mm	<b>17649</b>	<b>16929</b>
	Rood	<b>17625</b>				<b>28868</b>	<b>16929</b>
280 E	Blauw	<b>16925</b> Aluminium schroef dekkring	190 mm	120 mm	120 mm	<b>17648</b>	-
300 F	Blauw	<b>17628</b>	200 mm	120 mm	120 mm	-	<b>12809</b>



**16927**  
Waterkering voor  
luchthapper B en  
D. Hoogte 125 mm,  
Luchtdoorlaat Ø 90 mm

# Ventilatoren



## Zonneventilator

Artikelnr.	Capaciteit luchtcirculatie/uur	Buiten Ø	Hoogte	Gat door huid Ø mm
<b>175694</b>	25 m <sup>3</sup>	216 mm	70 mm	120 mm

## Platte en paddestoelventilatoren

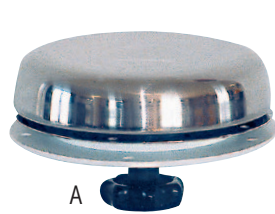

A



B



C

	Artikelnr.	Kap	Buiten Ø	Hoogte	Gat door huid Ø	Kenmerken	Optionele R.V.S. kap
A	<b>416148</b>	R.V.S.	115 mm	67 mm	80 mm	-	-
	<b>416149</b>	R.V.S.	150 mm	54 mm	117 mm	-	-
B	<b>413924</b>	Kunststof	148 mm	70 mm	100 mm	Met muggenhor. Hoogte gesloten : 30 mm	-
C	<b>13359</b>	Kunststof	197 mm	57 mm	95 mm	Eenvoudig en betrouwbaar, capaciteit 13 m <sup>3</sup> /u.	<b>13360</b>
	<b>13358</b>	R.V.S.	197 mm	57 mm	95 mm	Gestroomlijnde vorm zonder uitstekende delen. Van binnenuit te sluiten.	

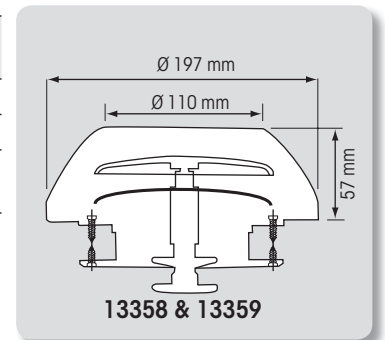

## Afdekkap 54386

Biedt bescherming tegen water en regen. Geschikt voor 3" en 4" ventilatie-aansluitingen. Wordt over de ventilatieaansluiting heen gemonteerd met behulp van 3 nylon bevestigings. Gemaakt van stevig schok- en UV-bestendig polyamide. Bestand tegen gebruikelijke kit- en lijmsorten en diverse zuursoorten.

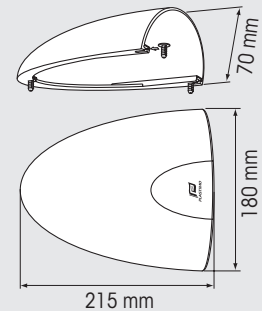

# Windvangers

Vervaardigd uit ultra licht polyester materiaal : zorgen voor optimale ventilatie. De windvangers zijn uitgevoerd met een verstevigde band over de naden, tegen slijtage. Ze kunne strak gespannen worden en stevige windkracht doorstaan.



## Alle windstreken windvanger 37996

Bijzonder geschikt voor in de jachthaven. Deze windvanger biedt optimale ventilatie, ongeacht waar de wind vandaan komt. Hij wordt over het vluchtluik bevestigd m.b.v. 4 bevestigingspunten en wordt, bijv. aan een val, opgehangen aan een speciaal daarvoor aangebracht oog.

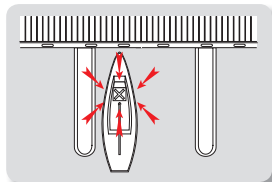

## Standaard windvanger 37995

Geeft optimale ventilatie in de kajuit. De windvanger wordt bevestigd over het open vluchtluik en wordt, bijv. aan een val, opgehangen aan een speciaal daarvoor aangebracht oog. Voorzien van een zeillat die de windvanger onder spanning houdt.

Uitgevouwen : 140 cm